

FÉLICITATIONS

pour l'achat de votre nouveau chargeur de batteries professionnel à commutation de mode. Ce chargeur fait partie d'une gamme de chargeurs professionnels de CTEK SWEDEN AB et représente la toute dernière technologie de charge des batteries. Le MXTS 70 est le premier chargeur à plusieurs paramètres réglables.

SÉCURITÉ

- LE CHARGEUR EST CONÇU EXCLUSIVE-
MENT POUR CHARGER DES BATTERIES
CONFORMÉMENT AUX SPECIFICATIONS
TECHNIQUES. LE CHARGEUR NE DOIT
ÊTRE UTILISÉ À AUCUNE AUTRE FIN. SUIVEZ
TOUJOURS LES RECOMMANDATIONS DES
FABRICANTS DE BATTERIES.
- NE TENTEZ JAMAIS DE RECHARGER DES
BATTERIES NON RECHARGEABLES.
- CONTRÔLEZ LES CÂBLES DU CHARGEUR
AVANT L'UTILISATION. VÉRIFIEZ QUE LES
CÂBLES OU LA PROTECTION DE COURBURE
NE SONT PAS FENDUS. UN CHARGEUR
DONT LE CORDON EST ENDOMMAGÉ
DOIT ÊTRE RAPPORTÉ AU REVENDEUR. UN
CÂBLE SECTEUR ENDOMMAGÉ DOIT ÊTRE
REPLACÉ PAR UN REPRÉSENTANT DE
CTEK.
- NE CHARGEZ JAMAIS UNE BATTERIE
ENDOMMAGÉE.
- NE CHARGEZ JAMAIS UNE BATTERIE
GELÉE.
- NE METTEZ JAMAIS LE CHARGEUR SUR LA
BATTERIE PENDANT LA CHARGE.

- PRÉVOYEZ TOUJOURS UNE VENTILATION
APPROPRIÉE PENDANT LA CHARGE.
- NE COUVREZ PAS LE CHARGEUR.
- UNE BATTERIE EN COURS DE CHARGE PEUT
ÉMETTRE DES GAZ EXPLOSIFS. ÉVITEZ LES
ÉTINCELLES À PROXIMITÉ DE LA BATTERIE.
LORSQUE LES BATTERIES ARRIVENT À LA FIN
DE LEUR DE CYCLE DE VIE, DES ÉTINCELLES
INTERNES PEUVENT ÊTRE PRODUITES.
- TOUTES LES BATTERIES TOMBENT EN
PANNE TÔT OU TARD. UNE BATTERIE QUI
TOMBE EN PANNE PENDANT LA CHARGE
EST NORMALEMENT PRISE EN CHARGE PAR
LE CONTRÔLE AVANCÉ DU CHARGEUR,
MAIS QUELQUES RARES DÉFAUTS PEUVENT
TOUJOURS PERSISTER DANS LA BATTERIE.
NE LAISSEZ PAS UNE BATTERIE EN COURS
DE CHARGE SANS SURVEILLANCE SUR UNE
LONGUE DURÉE.
- VÉRIFIEZ QUE LE CÂBLAGE N'EST PAS
EMMÊLÉ ET NE TOUCHE PAS DES SURFACES
CHAUDES OU DES ARÊTES VIVES.
- L'ACIDE DE LA BATTERIE EST CORROSIF.
RINCEZ IMMÉDIATEMENT À L'EAU SI LA
PEAU OU LES YEUX SONT TOUCHÉS PAR
L'ACIDE ET CONSULTEZ UN MÉDECIN
SANS TARDER.
- VÉRIFIEZ TOUJOURS QUE LE CHARGEUR
EST PASSÉ À L'ÉTAPE 7 AVANT DE LE LAISSER
SANS SURVEILLANCE ET BRANCHÉ SUR
UNE LONGUE DURÉE. SI LE CHARGEUR
N'EST PAS PASSÉ À L'ÉTAPE 7 DANS LES

55 HEURES, C'EST L'INDICATION D'UNE
ERREUR. DÉBRANCHEZ MANUELLEMENT LE
CHARGEUR.

- LES BATTERIES CONSOMMENT DE L'EAU
PENDANT LEUR UTILISATION ET LEUR
CHARGE. SI LA BATTERIE PERMET D'AJOU-
TER DE L'EAU, SON NIVEAU DOIT ÊTRE
CONTRÔLÉ RÉGULIÈREMENT. AJOUTEZ DE
L'EAU DISTILLÉE SI LE NIVEAU EST BAS.
- CET APPAREIL N'EST PAS CONÇU POUR
ÊTRE UTILISÉ PAR LES JEUNES ENFANTS OU
LES PERSONNES QUI NE PEUVENT PAS
LIRE OU COMPRENDRE LE MANUEL, SAUF
SOUS LA SURVEILLANCE D'UNE PERSONNE
RESPONSABLE QUI S'ASSURE QU'ILS
PEUVENT UTILISER LE CHARGEUR DE BATTE-
RIE SANS RISQUE.
IL PEUT ÊTRE UTILISÉ PAR DES ENFANTS D'AU
MOINS 8 ANS ET PAR DES PERSONNES
AUX CAPACITÉS PHYSIQUES, SENSORIELLES
OU MENTALES LIMITÉES OU MANQUANT
D'EXPÉRIENCE ET DE CONNAISSANCES SI
ELLES BÉNÉFICIENT D'UNE SUPERVISION
OU D'INSTRUCTIONS SUR L'UTILISATION
DE L'APPAREIL DE FAÇON SÛRE ET COM-
PRENNENT LES RISQUES INHÉRENTS. LES
ENFANTS NE DOIVENT PAS JOUER AVEC
L'APPAREIL. LE NETTOYAGE ET L'ENTRE-
TIEN PAR L'UTILISATEUR NE DOIVENT
PAS ÊTRE FAITS PAR DES ENFANTS SANS
SUPERVISION.

- LA CONNEXION AU SECTEUR DOIT ÊTRE CONFORME AUX RÉGLEMENTATIONS NATIONALES SUR LES INSTALLATIONS ÉLECTRIQUES.
- LE CHARGEUR NE DOIT ÊTRE BRANCHÉ QU'À UNE PRISE RELIÉE À LA TERRE.
- LE CHARGEUR EST PRÉVU POUR UNE UTILISATION EN INTÉRIEUR. NE L'EXPOSEZ PAS À LA PLUIE OU À LA NEIGE.

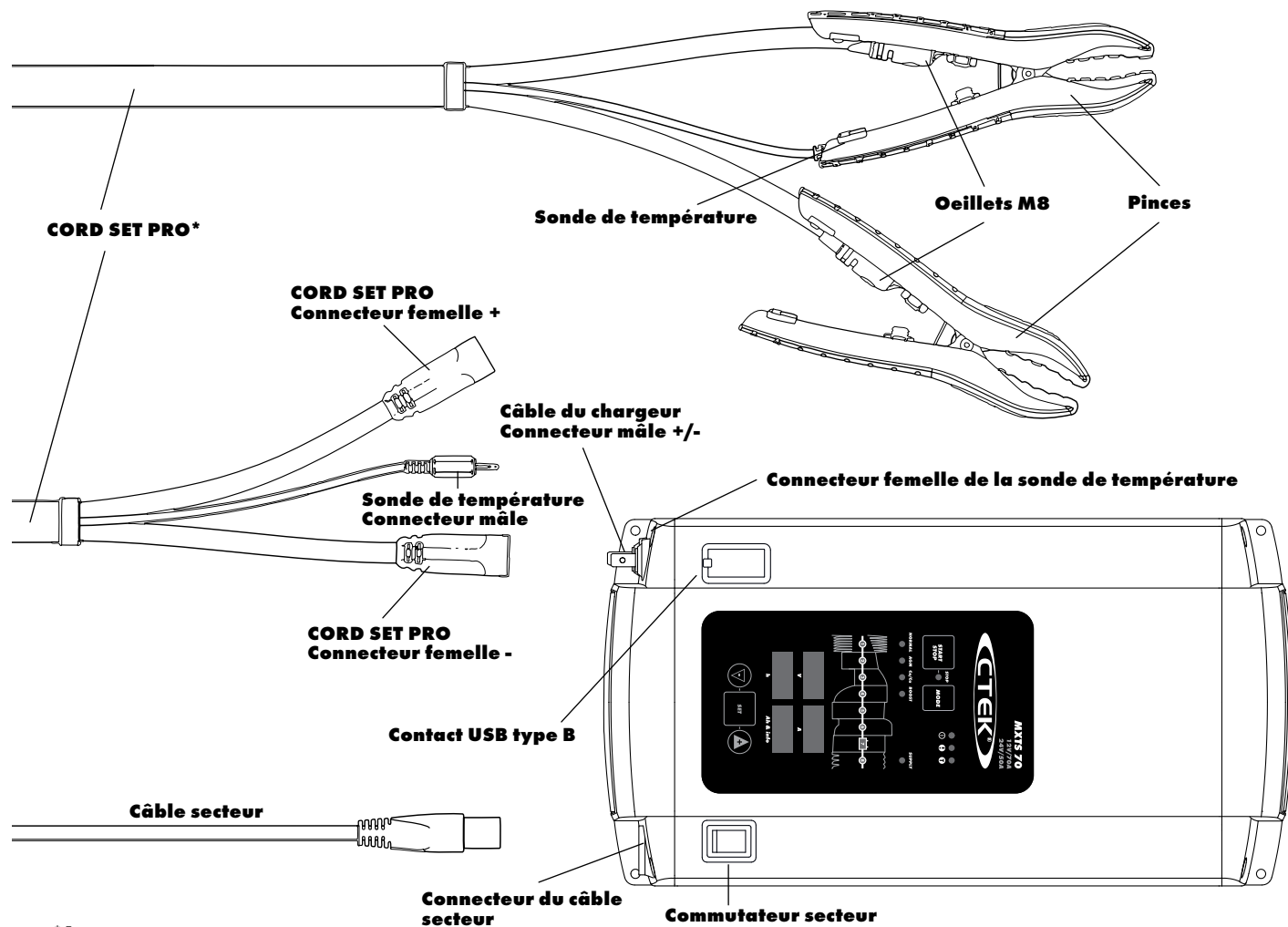

GUIDE RAPIDE

Pour charger **avec les derniers paramètres de programme utilisés**

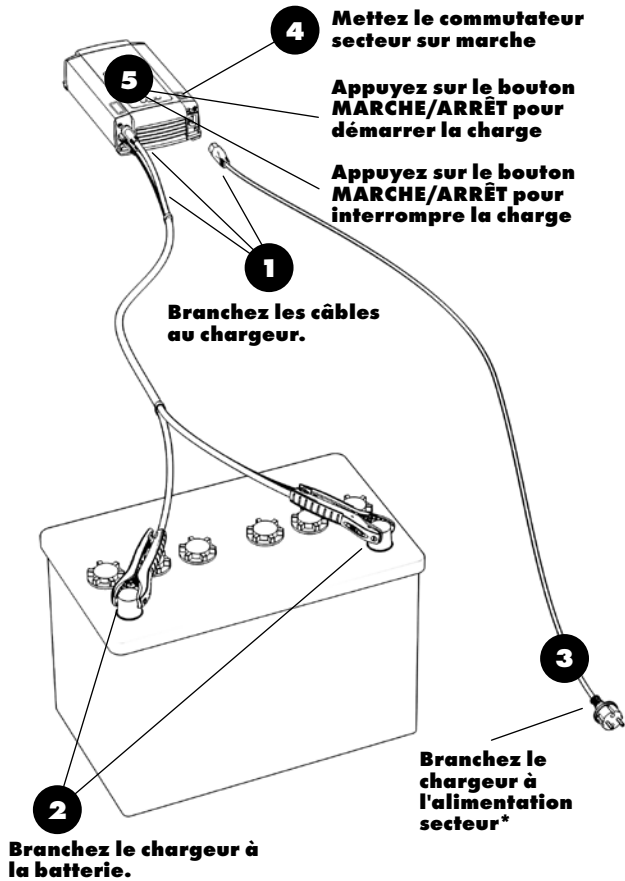

* Les fiches d'alimentation peuvent différer selon votre prise secteur.



ATTENTION !

Les batteries et l'électronique seront endommagées si les batteries 12V sont chargées sur le réglage 24V.



INSTALLATION

Si le chargeur est monté de manière permanente, installez-le sur une surface solide. Attachez le chargeur au moyen de vis dans les quatre trous. Utilisez des vis appropriées pour la surface. Laissez de l'espace autour du chargeur afin de ne pas gêner le refroidissement par air.

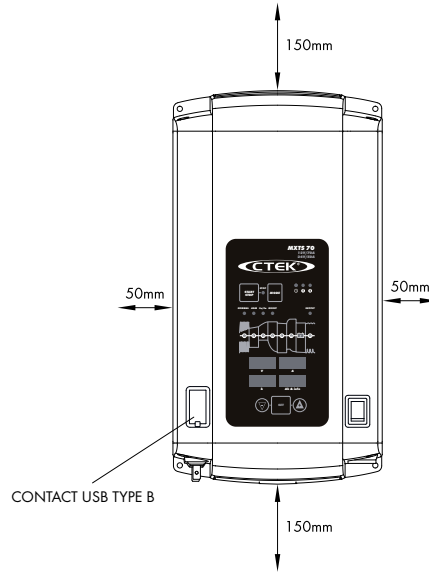

CONTACT USB TYPE B

Il sert à télécharger des programmes de charge personnalisés. Contactez info@ctek.com pour plus d'informations.
REMARQUE : Il ne peut servir à charger un téléphone mobile !

PRÊTE À L'EMPLOI

Le tableau indique le temps prévu pour aller d'une batterie vide à 80% de charge

| | | CAPACITÉ DE LA BATTERIE | | | | | |
|------------------|------|-------------------------|-------|--------|--------|--------|---------|
| | | 20 Ah | 50 Ah | 100 Ah | 200 Ah | 500 Ah | 1000 Ah |
| CHARGE INTENSITÉ | 10 A | 2 h | 4 h | 8 h | | | |
| | 20 A | | 2 h | 4 h | 8 h | | |
| | 30 A | | 2 h | 3 h | 5 h | | |
| | 40 A | | | 2 h | 4 h | 10 h | |
| | 50 A | | | 2 h | 3 h | 8 h | 16 h |

BRANCHEZ LES CÂBLES

Si les pinces de batterie sont mal branchées, la protection de polarité inversée évitera d'endommager la batterie et le chargeur.

- Branchez le câble de batterie sur le chargeur **1**, y compris la sonde de température.
- Branchez le câble secteur **2** sur le chargeur.
- Branchez la pince rouge **3** au pôle positif de la batterie.
- Branchez la pince noire **4** au châssis du véhicule, en un point éloigné des canalisations de carburant et de la batterie.
- Branchez le chargeur **5** à l'alimentation secteur.
- Mettez le commutateur secteur sur marche **6**.

DÉBRANCHEZ LES CÂBLES

- Mettez le commutateur secteur sur arrêt **6**.
- Débranchez le chargeur de la prise secteur **5** avant de débrancher la batterie.
- Débranchez la pince noire **4** avant la pince rouge **3**.

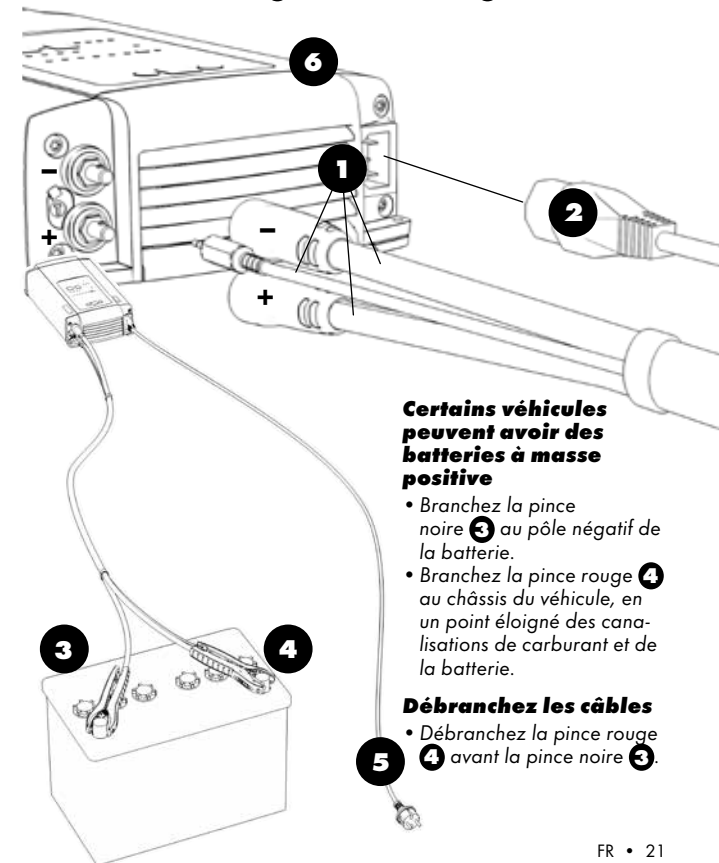

Certains véhicules peuvent avoir des batteries à masse positive

- Branchez la pince noire **3** au pôle négatif de la batterie.
- Branchez la pince rouge **4** au châssis du véhicule, en un point éloigné des canalisations de carburant et de la batterie.

Débranchez les câbles

- Débranchez la pince rouge **4** avant la pince noire **3**.

CHARGE

Pour la meilleure charge possible de vos batteries, la tension et l'intensité sont réglables. En outre, il est possible de choisir une charge avec compensation de la température. Voyez ci-dessous comment définir les paramètres d'une charge personnalisée.

- 1. Branchez les câbles du chargeur sur le chargeur**
(voir le guide rapide)
- 2. Branchez le chargeur sur la batterie**
(voir le guide rapide)
- 3. Branchez le chargeur sur le secteur**
Le témoin d'alimentation indiquera que le câble secteur est branché dans la prise murale. Le témoin de défaut signale un mauvais branchement des pinces de la batterie. La protection contre l'inversion de polarité évitera d'endommager la batterie ou le chargeur.
- 4. Mettez le commutateur secteur sur marche**
- 5. Appuyez sur le bouton MODE pour choisir le programme de charge**
- 6. Appuyez sur le bouton SET pour définir les paramètres**
- 7. Sélectionnez la tension**
 - L'affichage (h) indique la tension sélectionnable (L)
 - L'affichage (V) indique la tension réglée
 - Appuyez sur +/- pour modifier
 - Appuyez sur le bouton SET pour confirmer
- 8. Sélectionnez l'intensité**
 - L'affichage (h) indique l'intensité sélectionnable (R)
 - L'affichage (A) indique l'intensité réglée
 - Appuyez sur +/- pour modifier
 - Appuyez sur le bouton SET pour confirmer
- 9. Sélectionnez la compensation de température**
 - L'affichage (h) indique que la compensation de température est sélectionnable (t)
 - Le témoin de la sonde de température indique son activation
 - Appuyez sur +/- pour modifier
 - Appuyez sur le bouton SET pour confirmer
- 10. Appuyez sur le bouton MARCHE/ARRÊT pour démarrer le cycle de charge ou appuyez sur le bouton MODE pour changer de programme de charge**
- 11. Suivez l'affichage des 8 étapes pendant la procédure de charge.**
La batterie est prête à démarrer le moteur quand ÉTAPE 4 est allumé. La batterie est complètement chargée quand ÉTAPES 7 est allumé.
- 12. Arrêtez la charge à tout moment en appuyant sur le bouton MARCHE/ARRÊT**
- 13. Appuyez sur le bouton MARCHE/ARRÊT pour démarrer le cycle de charge**

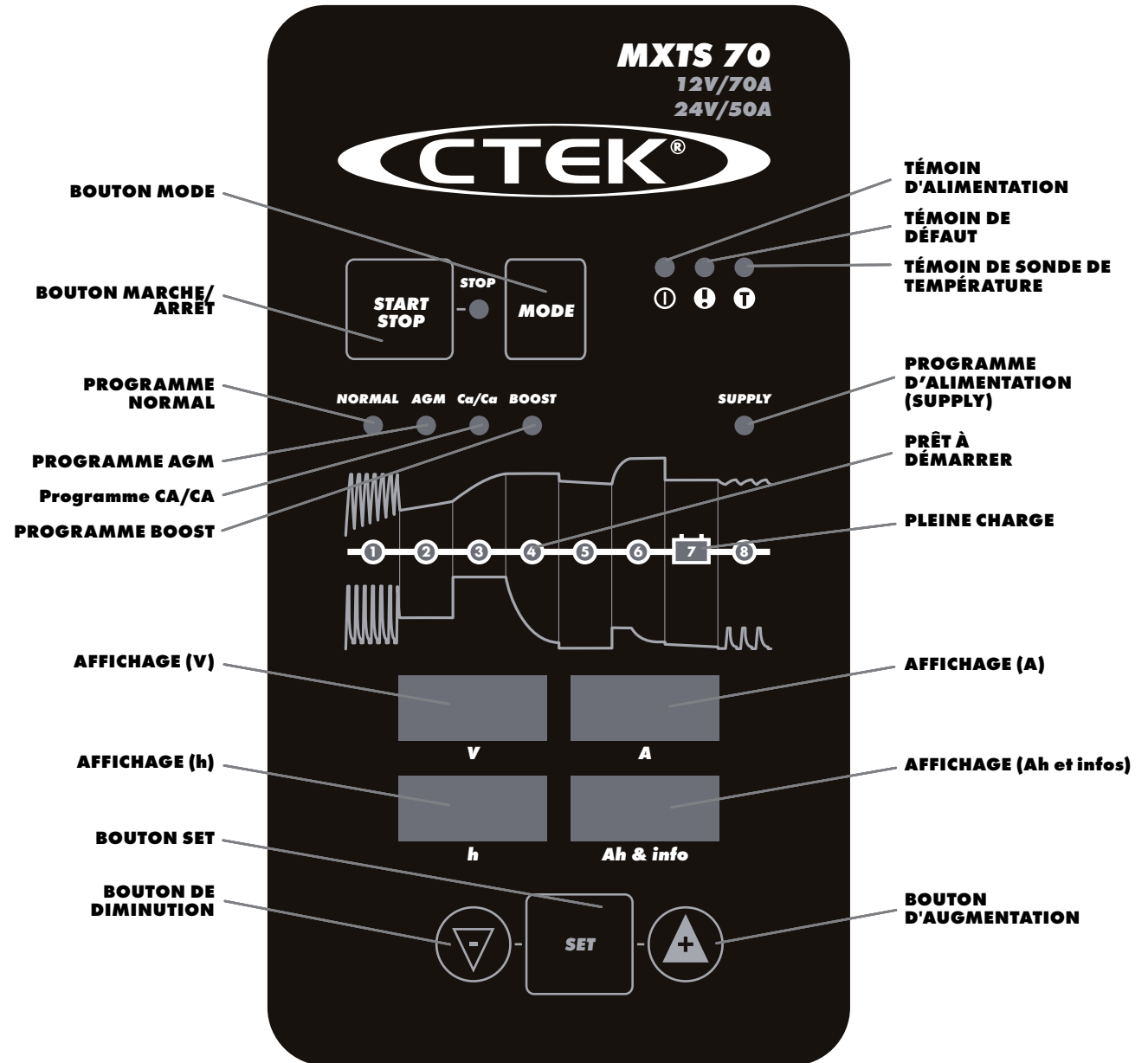

ALIMENTATION (SUPPLY)

Pour fournir la meilleure fonction de charge d'entretien flottante ou d'alimentation de tension pour votre véhicule, les limites de tension et d'intensité max sont réglables sur le panneau avant. Voyez ci-dessous comment régler l'alimentation de tension et ses paramètres.

- 1. Branchez les câbles du chargeur sur le chargeur**
(voir « Branchement des câbles »)
- 2. Branchez le chargeur sur la batterie**
(voir « Branchement des câbles »)
- 3. Branchez le chargeur sur le secteur**
Le témoin d'alimentation indique que le câble secteur est branché au secteur. Le témoin de défaut signale un éventuel mauvais branchement des pinces de la batterie. La protection contre l'inversion de polarité évitera d'endommager la batterie ou le chargeur.
- 4. Mettez le commutateur secteur sur marche**
- 5. Appuyez sur le bouton MODE pour choisir le programme de charge**
- 6. Appuyez sur le bouton SET pour définir les paramètres**
- 7. Sélectionnez la tension**
 - L'affichage (h) indique la tension sélectionnée (L)
 - L'affichage (V) indique la tension réglée
 - Appuyez sur +/- pour modifier
 - Appuyez sur le bouton SET pour confirmer
- 8. Sélectionnez la tension**
 - L'affichage (h) indique la tension sélectionnée (SU)
 - L'affichage (V) indique le niveau de tension de l'alimentation
 - Appuyez sur +/- pour modifier
 - Appuyez sur le bouton SET pour confirmer
- 9. Sélectionnez l'intensité**
 - L'affichage (h) indique l'intensité sélectionnée (R)
 - L'affichage (A) indique l'intensité réglée
 - Appuyez sur +/- pour modifier
 - Appuyez sur le bouton SET pour confirmer
- 10. Appuyez sur le bouton MARCHE/ARRÊT pour démarrer le mode d'alimentation**
- 11. Indication du mode d'alimentation**
ÉTAPE 7 est allumé pour indiquer que le mode d'alimentation est actif.
- 12. Arrêtez l'alimentation à tout moment en appuyant sur le bouton MARCHE/ARRÊT**
- 13. Appuyez sur le bouton MARCHE/ARRÊT pour relancer le mode d'alimentation**

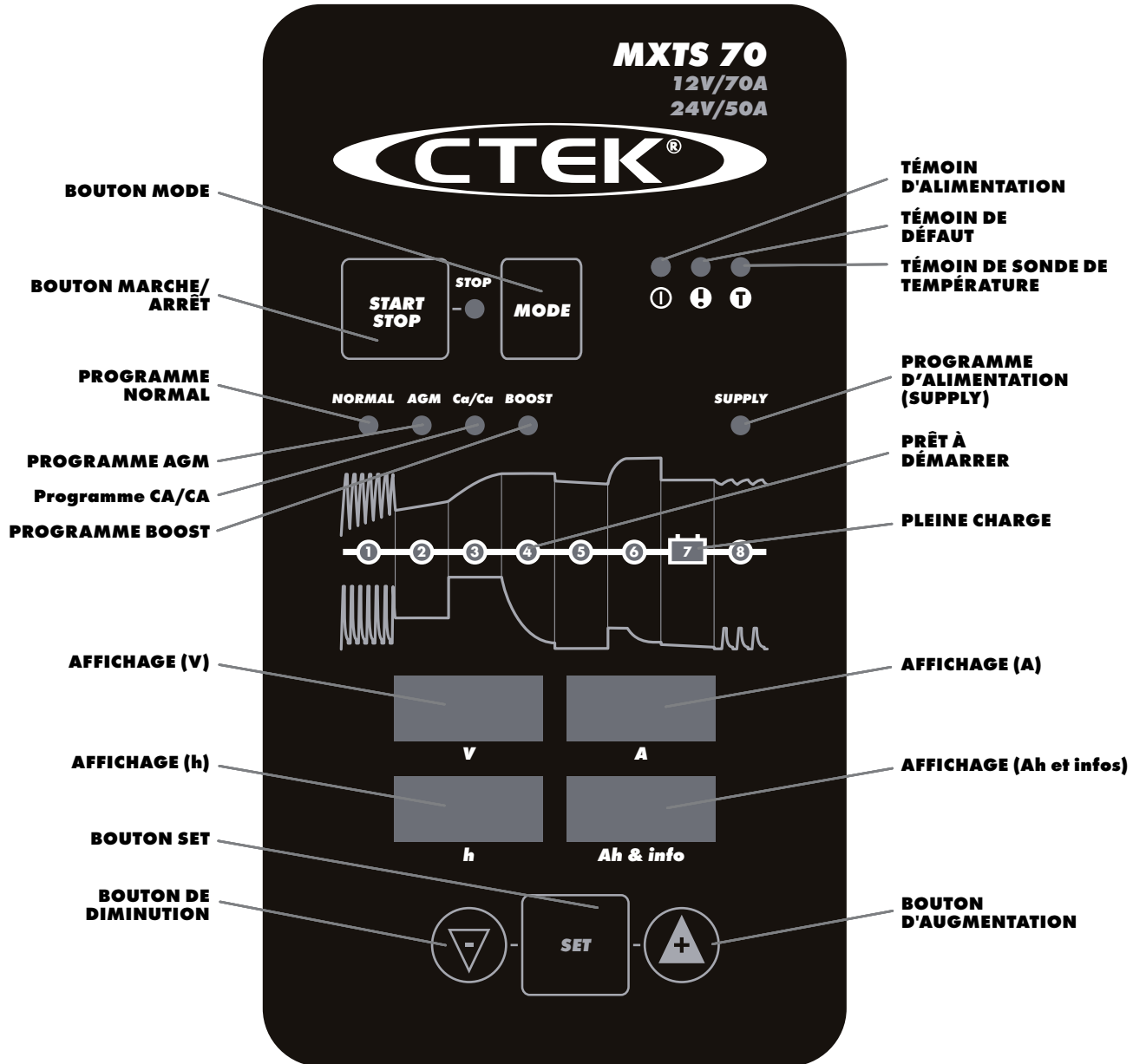

TÉMOINS D'INDICATION, AFFICHAGES ET CODES DE DÉFAUT

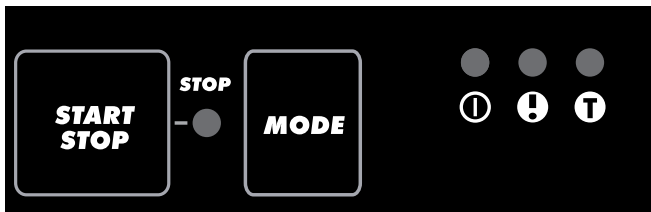

TÉMOINS D'INDICATION :

TÉMOIN MARCHE/ARRÊT
 Il indique que la charge n'a pas démarré ou a été interrompue.
 Appuyez sur le bouton MARCHE/PAUSE pour démarrer/reprendre

TÉMOIN D'ALIMENTATION
 Il indique le branchement au secteur.

TÉMOIN DE DÉFAUT
 Il indique qu'un défaut s'est produit.
 Voir CODES DE DÉFAUT pour sa description.
 Appuyez sur MARCHE/PAUSE pour effacer l'erreur et interrompre la charge.

TÉMOIN DE SONDE DE TEMPÉRATURE
 Il indique l'activation de la sonde de température.
 La tension est automatiquement réglée pour optimiser la charge à la température ambiante.



RÉGLAGES AVANT DÉMARRAGE :

AFFICHAGE (V)
 Indique la tension réglée
 Options : 12/24 Volts

AFFICHAGE (A)
 Indique l'intensité réglée
 Options : 10/50/40/30/20/10A sur le réglage 12V
 Options : 50/40/30/20/10A sur le réglage 24V
 70A peut être sélectionné uniquement avec le programme ALIMENTATION.

AFFICHAGE (h)
 Indique le paramètre à régler
 Options : U/SU/R/L/rt
 U = Tension nominale
 SU = Tension d'alimentation
 R = Limite d'intensité
 L = Compensation de température
 rt = Durée de reconditionnement dans le programme BOOST

AFFICHAGE (Ah et informations)
 Affiche les codes de défaut

INDICATION EN TEMPS RÉEL PENDANT LA

CHARGE :
AFFICHAGE (V)
 Indique la tension de sortie

AFFICHAGE (A)
 Indique l'intensité de sortie

AFFICHAGE (h)
 Alt. 1. Indique le temps de charge écoulé total (minutes/hours)
 Alt. 2. Indique le temps écoulé depuis le défaut

AFFICHAGE (Ah et infos)
 Alt.1. Indique la charge totale appliquée depuis le début (minutes/heures)
 Alt.2. Indique les codes de défaut avec le témoin de défaut



CODES DE DÉFAUT :

- E01 INVERSION DE POLARITÉ**
 Branchez le chargeur comme indiqué dans le « guide rapide »
- E02 SURTENSION**
 Tension de batterie trop élevée pour le programme de charge, contrôlez la tension de la batterie.
- E03 EXPIRATION DE L'ÉTAPE 1 : DÉSULFATATION**
 Re. Si la charge est toujours interrompue, la batterie est fortement sulfatée et peut devoir être remplacée.
- E04 EXPIRATION DE L'ÉTAPE 2 : DÉMARRAGE PROGRESSIF**
 Redémarrez le chargeur. Si la charge est toujours interrompue, la batterie ne peut pas accepter la charge et peut devoir être remplacée.
- E05 EXPIRATION DE L'ÉTAPE 5 : ANALYSE**
 Redémarrez le chargeur. Si la charge est toujours interrompue, la batterie ne peut pas accepter la charge et peut devoir être remplacée.
- E06 SURCHAUFFE DE LA BATTERIE**
 La batterie est trop chaude pour être chargée. La batterie est endommagée et peut devoir être remplacée.
- E07 TENSION DE BATTERIE BASSE DANS LE PROGRAMME D'ALIMENTATION (SUPPLY)**
 La tension de la batterie est trop faible ou des consommateurs trop importants sont branchés. Vérifiez que la batterie 12V n'est pas branchée avec un réglage de batterie 24V ou débranchez les gros consommateurs.
- E08 INTENSITÉ ÉLEVÉE DANS LE PROGRAMME D'ALIMENTATION (SUPPLY)**
 Recherchez un court-circuit des pinces ou une inversion de polarité du branchement.
- E99 PROTECTION DE SURTENSION**
 Si la tension de la batterie est inférieure à 17 V le témoin de DÉFAUT s'allume quand le réglage 24 V est sélectionné.
Alt 1. Appuyez sur le bouton MARCHE/ARRÊT pour charger avec un réglage 12V. Pour régler les paramètres de charge personnalisée, voyez « CHARGE », étapes 6 à 9.
Alt 2. Appuyez sur le bouton AUGMENTATION pour passer au réglage 24V. Appuyez sur le bouton MARCHE/ARRÊT pour reprendre. Pour régler les paramètres de charge personnalisée, voyez « CHARGE », étapes 6 à 9.

PROGRAMMES DE CHARGE

Choisissez le programme en appuyant sur le bouton MODE.

Réglez les paramètres selon « CHARGE » (6-9).

Appuyez sur le bouton MARCHÉ/ARRÉT pour démarrer le programme choisi.

Le tableau explique les différents Programmes de charge :

| Programme | Capacité de batterie (Ah) | Explication | Plage de température |
|---------------|---------------------------|---|-------------------------------------|
| NORMAL | 20-1500Ah | Pour les batteries GEL, humides et MF. | -20°C-+50°C (-4°F-+122°F) |
| AGM | 20-1500Ah | Pour la plupart des batteries AGM. Certaines batteries AGM nécessitent une tension inférieure (mode NORMAL), voir le manuel de la batterie en cas de doute. | -20°C-+50°C (-4°F-+122°F) |
| Ca/Ca | 20-1500Ah | Pour les batteries Ca/Ca. Utilisez le programme Ca/Ca pour maximiser la charge avec une perte de fluide minimale. Inclut l'étape de reconditionnement. Reconditionnez votre batterie une fois par an et après une décharge profonde pour maximiser sa longévité et sa capacité. | -20°C-+50°C (-4°F-+122°F) |
| BOOST | 20-1500Ah | Pour la restauration des batteries stratifiées. | -20°C-+50°C (-4°F-+122°F) |
| SUPPLY | 20-1500Ah | Sert d'alimentation ou sert à la charge d'entretien flottante quand 100% de la capacité de la batterie est requis. Le programme d'alimentation active l'étape 7 sans limitation de temps ni de tension. | -20°C-+50°C (-4°F-+122°F) |

| 12V/24V | | |
|-----------|-----------------------|-----------------------|
| Intensité | Capacité batterie min | Capacité batterie max |
| 10A | 20Ah | 300Ah |
| 20A | 40Ah | 600Ah |
| 30A | 60Ah | 900Ah |
| 40A | 80Ah | 1200Ah |
| 50A | 100Ah | 1500Ah |

- L'application d'une intensité supérieure à la recommandation peut empêcher la charge complète de la batterie.
- L'application d'une intensité inférieure à la recommandation prolongera le temps de charge.
- Les valeurs représentent les intensités maximum recommandées pour la charge des batteries. Si un consommateur est branché en parallèle, le réglage d'intensité peut être augmenté de cette valeur.
- Certains fabricants de batteries peuvent recommander des valeurs différentes. Consultez le fabricant en cas de doute. Les principales recommandations sont de charger les batteries Gel avec une intensité inférieure, les Power AGM dans la plage supérieure et la plupart des autres batteries dans la plage médiane.

ATTENTION !
 Risque de court-circuit des câbles de batterie. Branchez les câbles du chargeur au chargeur avant de connecter la batterie 

ATTENTION !
 Risque d'électrocution en cas de contact des bornes positives et négatives pendant la charge 

CARACTÉRISTIQUES TECHNIQUES

| | |
|--------------------------------|--|
| Numéro de modèle | 1045 |
| Tension CA nominale | 220-240 VCA, 50-60 Hz |
| Tension de charge | Normal 14,4V/28,8V Max 15,8V/31,6V Supply 13,6V/27,2V, 14,0V/28,0V 14,4V/28,8V, 14,8V/29,6V |
| Tension initiale | 2,0 V |
| Intensité en sortie | Max 50 A; 70 A en alimentation 12 V |
| Intensité du secteur | Max 7,2A _{rms} (pour la pleine intensité de charge en 24 V) |
| Courant de fuite* | <1Ah/mois |
| Ondulation** | <4% de l'intensité CC réelle |
| Température ambiante | -20°C à +50°C (-4°F à +122°F) |
| Type de chargeur | Cycle de charge complètement automatique en 8 étapes |
| Types de batteries | Tous les types de batteries acide-plomb 12 V (humides, MF, Ca/Ca, AGM et GEL). Consultez votre fournisseur de batteries pour obtenir les informations appropriées sur la charge. |
| Capacité de la batterie | 20Ah-1500Ah |
| Dimensions | 338x178x80mm (L x P x H) |
| Classe d'isolation | IP20 |
| Masse | 3,3kg, sans les câbles |
| Garantie | 2 ans |

*) L'intensité de fuite est le courant qui vide la batterie si le chargeur n'est pas branché au secteur. Les chargeurs CTEK ont une intensité de fuite très faible.

**) La qualité de la tension et de l'intensité de charge est très importante. Une forte ondulation de l'intensité chauffe la batterie, ce qui a un effet de vieillissement sur l'électrode positive. Une forte ondulation de la tension peut endommager un autre équipement branché à la batterie. Les chargeurs de batterie CTEK produisent une tension et une intensité très propres avec une faible ondulation.

PROGRAMMES DE CHARGE

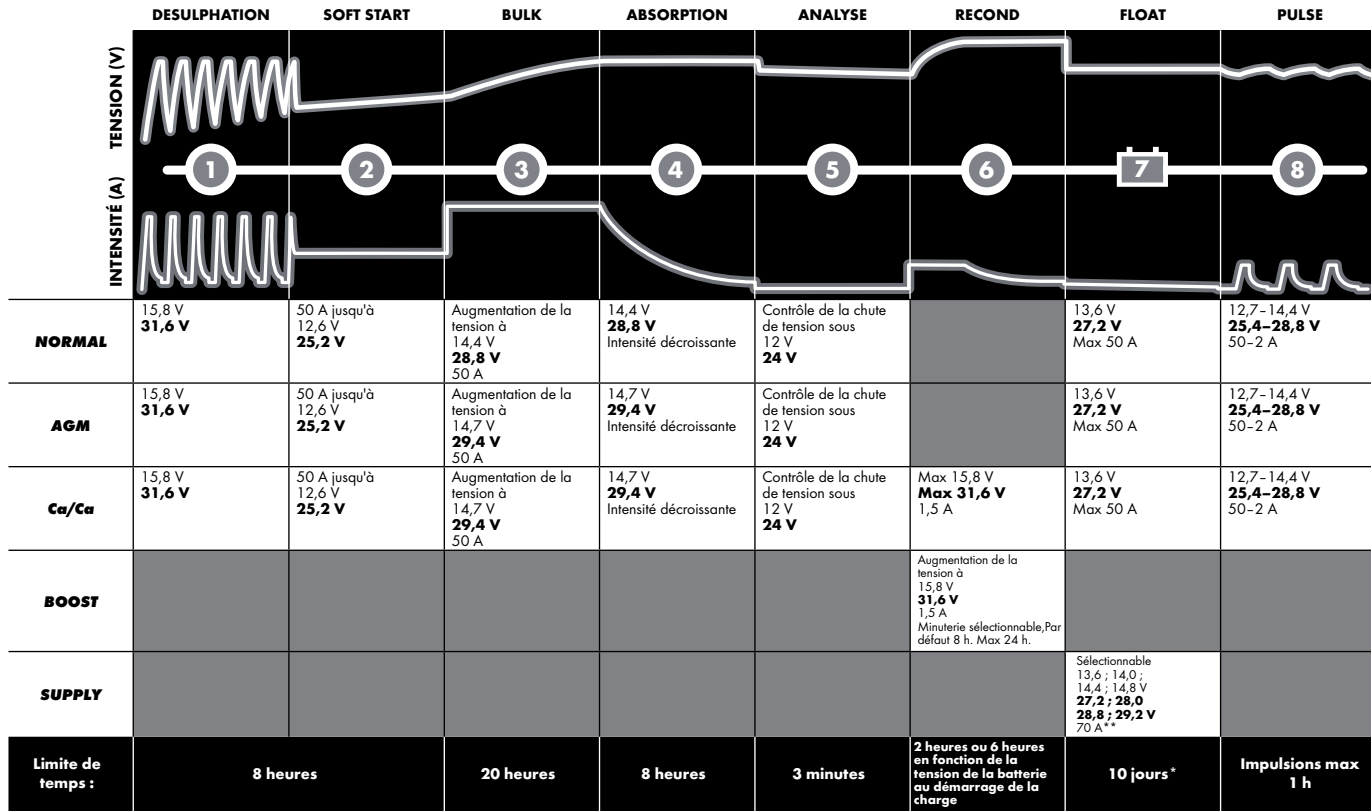

*) Le programme SUPPLY n'est pas limité en temps

**) En 12 V seulement, l'intensité maximale est fournie pendant 30 secondes suivies d'un repos de 90 secondes.

Le décompte de 30 secondes démarre lorsque l'intensité a dépassé 50 A. 50 A sont appliqués en continu.

ÉTAPE 1 DESULPHATION (DÉSULFATATION)

Détecte les batteries sulfatées. Impulsions d'intensité et de tension, retire les sulfates des plaques en plomb de la batterie pour restaurer sa capacité.

ÉTAPE 2 SOFT START (DÉMARRAGE PROGRESSIF)

Teste si la batterie peut accepter la charge. Cette étape évite de charger une batterie défectueuse.

ÉTAPE 3 BULK (PRINCIPALE)

Charge avec l'intensité maximum jusqu'à environ 80% de la capacité de la batterie.

ÉTAPE 4 ABSORPTION

Charge avec une intensité décroissante une capacité maximale de la batterie jusqu'à 100%.

ÉTAPE 5 ANALYSE

Teste si la batterie peut conserver la charge. Les batteries ne peuvent pas conserver la charge peuvent devoir être remplacées.

ÉTAPE 6 RECOND (RECONDITIONNEMENT)

Choisissez le programme Ca/Ca pour ajouter l'étape de reconditionnement au processus de charge. Cette étape peut également être sélectionnée séparément en choisissant le programme BOOST. Pendant l'étape de reconditionnement, la tension augmente pour produire du gaz de façon contrôlée dans la batterie. Le dégagement de gaz mélange l'acide de la batterie et restaure son énergie.

ÉTAPE 7 FLOAT (FLOTTANTE)

Cette étape maintient la tension de la batterie au niveau maximal en appliquant une charge à tension constante. Cette étape peut également être sélectionnée séparément en choisissant le programme SUPPLY qui permet de régler différentes valeurs de tension.

ÉTAPE 8 PULSE (IMPULSIONS)

Maintien la capacité de la batterie à 95-100%. Le chargeur surveille la tension de la batterie et envoie si nécessaire une impulsion pour la maintenir complètement chargée.

GARANTIE LIMITÉE

CTEK SWEDEN AB, délivre cette garantie limitée à l'acheteur original de ce produit. Cette garantie limitée n'est pas transmissible. La garantie s'applique aux défauts de fabrication et de matériaux pendant 2 ans après la date d'achat. Le client doit rapporter le produit avec le reçu de l'achat au point d'achat. Cette garantie est nulle si le chargeur de batterie a été ouvert, manipulé avec négligence ou réparé par un intervenant autre que CTEK SWEDEN AB ou ses représentants agréés. Le chargeur est scellé. Le retrait ou l'altération de ce scellé annule la garantie. CTEK SWEDEN AB n'apporte aucune garantie autre que cette garantie limitée et n'est responsable d'aucun autre coût que ceux mentionnés ci-dessus, c'est-à-dire d'aucun dommage consécutif. En outre, CTEK SWEDEN AB n'est obligé par aucune autre garantie que celle-ci.

SUPPORT

CTEK offre un support clientèle professionnel : www.ctek.com.

Visitez www.ctek.com pour obtenir le tout dernier mode d'emploi.

Par courriel : info@ctek.com, par téléphone : +46(0) 225 351 80, par télécopie : +46(0) 225 351 95.

LES PRODUITS CTEK SONT PROTÉGÉS PAR LES ÉLÉMENTS SUIVANTS

2012-05-30

| Brevets | Modèles | Marques commerciales |
|----------------------|-----------------------|------------------------|
| EP10156636.2 pending | RCD 509617 | TMA 669987 |
| US12/780968 pending | US D575225 | CTM 844303 |
| EP1618643 | US D580853 | CTM 372715 |
| US7541778 | US D581356 | CTM 3151800 |
| EP1744432 | US D571179 | TMA 823341 |
| EP1483817 pending | RCD 321216 | CTM 1025831 |
| SE524203 | RCD 000911839 | CTM 405811 |
| US7005832B2 | RCD 081418 | CTM 830545751 pending |
| EP1716626 pending | RCD 001119911-0001 | CTM 1935061 pending |
| SE526631 | RCD 001119911-0002 | V28573IP00 |
| US7638974B2 | RCD 081244 | CTM 2010004118 pending |
| EP09180286.8 pending | RCD 321198 | CTM 4-2010-500516 |
| US12/646405 pending | RCD 321197 | CTM 410713 |
| EP1483818 | ZL 200830120184.0 | CTM 2010/05152 pending |
| SE1483818 | ZL 200830120183.6 | CTM1042686 |
| US7629774B2 | RCD 001505138-0001 | CTM 766840 pending |
| EP09170640.8 pending | RCD 000835541-0001 | |
| US12/564360 pending | RCD 000835541-0002 | |
| SE528232 | D596126 | |
| SE525604 | D596125 | |
| | RCD 001705138-0001 | |
| | US D29/378528 pending | |
| | ZL 201030618223.7 | |
| | US RE42303 | |
| | US RE42230 | |