

CTEK

INSTALLATION MANUAL

*DAISY CHAIN ETHERNET SWITCH KIT
WITH CHARGESTORM® CONNECTED 2*

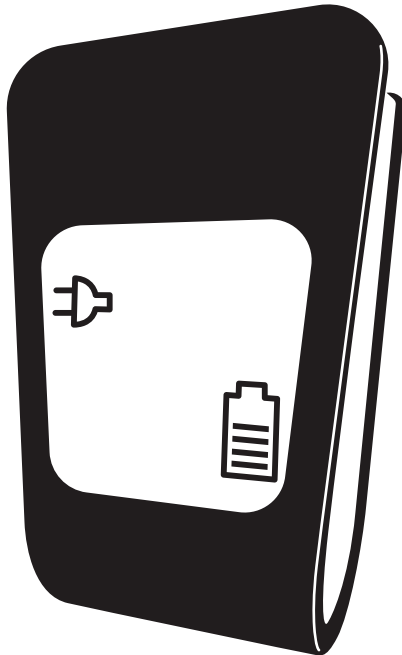

Contenu

Objectif.....	3
Sécurité	3
Restrictions d'utilisation à l'échelle nationale.....	3
Préparer l'installation	3
Outils	4
Matériaux inclus.....	4
Matériaux non inclus	5
Vue d'ensemble de l'installation	5
Installer le kit de commutateur.....	6
Effectuer un test de l'alimentation.....	6
Installer le câble Ethernet.....	7
Installer les câbles d'alimentation dans Chargestorm Connected	7
Recycler le produit	8
Références	8
Révisions.....	8
Copyright.....	8
Garantie limitée	8
Circonstances annulant la garantie limitée	8
Informations supplémentaires	9

Objectif

Ce manuel explique comment installer le kit de connexion en chaîne (réf. N°40-467), pour permettre la prise en charge de la connexion en cascade de l'alimentation et de la connexion Ethernet pour la série Chargestorm Connected. Ce kit est compatible avec les kits de montage sur poteau 922-00018 et 922-00019.

Sécurité

- Seul un électricien agréé est autorisé à effectuer l'installation décrite dans ce document.
- Lisez et suivez les instructions de ce document avant d'installer et d'utiliser ce produit.
- L'installation doit respecter les règles de sécurité locales.
- Utilisez des chaussures de sécurité lors de l'installation.

Restrictions d'utilisation à l'échelle nationale

Certains pays, régions et départements disposent d'autres codes et normes électriques que ceux repris dans ce guide. L'installation et l'utilisation du produit doivent se conformer à la réglementation locale. Le produit est destiné à une utilisation par le grand public. Le produit est conçu pour des emplacements à la fois libres d'accès et d'accès restreints.

Ce produit est uniquement destiné à une utilisation dans les régions suivantes : CZ, DE, DK, GR, ES, FI, FR, IS, NL, NO, PL, SE, UK, AT, BE, CY, IE, LU et MT.

Préparer l'installation

- Préparez et montez les fils d'alimentation internes et le câble Ethernet de la série Chargestorm Connected avant de le fixer au kit de connexion en cascade.
- Assurez-vous que les trous sont correctement percés. Reportez-vous au manuel de Chargestorm Connected 2.

FR

Outils

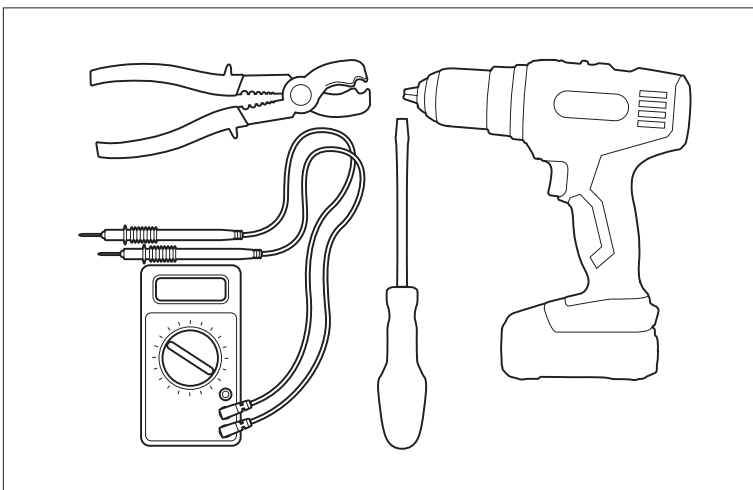

Matériaux inclus

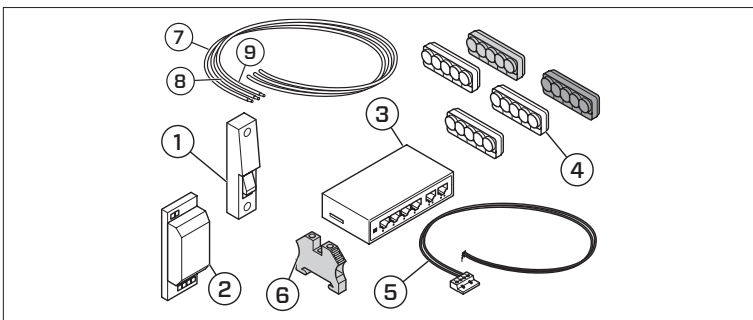

- | | |
|--|---|
| 1. Fusible | 6. Bornier monté sur rail DIN |
| 2. Alimentation | 7. Câble de masse entre les borniers et le bloc d'alimentation (6 mm ²) |
| 3. Commutateur Ethernet | 8. Câble de phase entre le fusible et le bloc d'alimentation (2,5 mm ²) |
| 4. Borniers, L1-L3, N, PE | 9. Câble neutre entre le fusible et l'alimentation (2,5 mm ²) |
| 5. Commutateur de câble d'alimentation | |

Matériaux non inclus

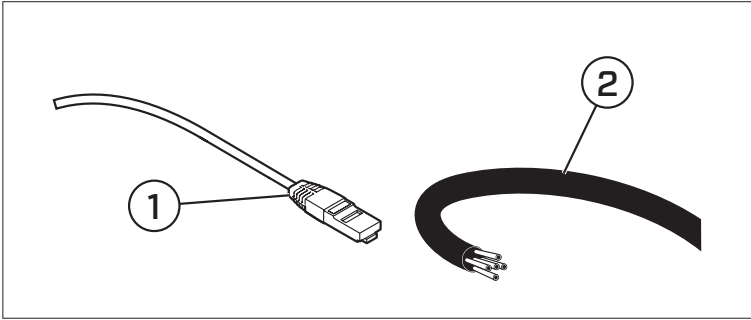

1. Câble Ethernet
2. Câble d'entrée principal vers les borniers.

Vue d'ensemble de l'installation

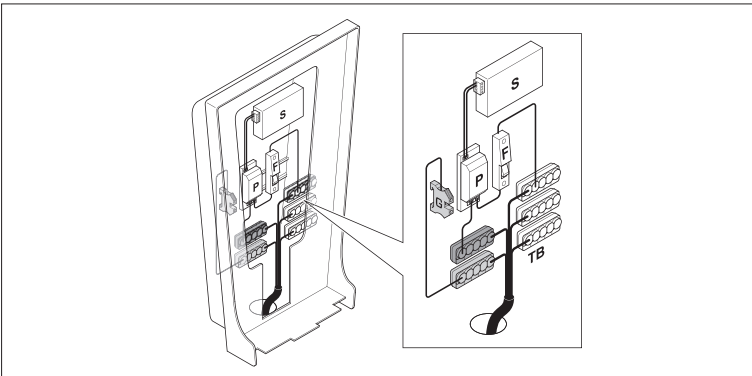

- | | | | |
|----|----------------------|-----|------------------------|
| S. | Commutateur Ethernet | F. | Fusible |
| P. | Alimentation | TB. | Borniers, L1-L3, N, PE |
| G. | Bornier de masse | | |

FR

Installer le kit de commutateur

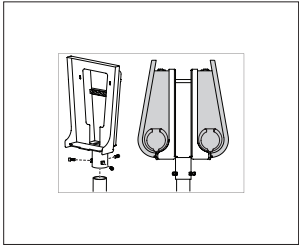
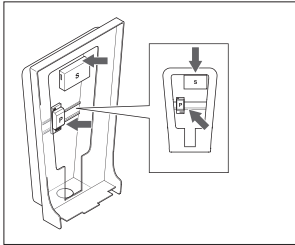
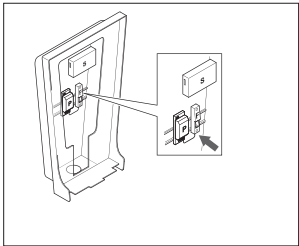
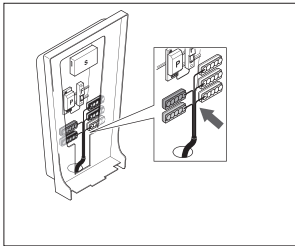
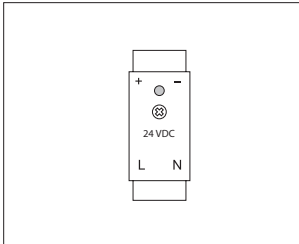
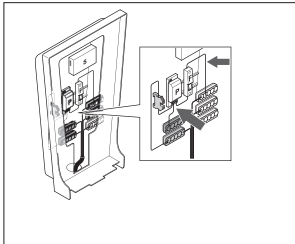
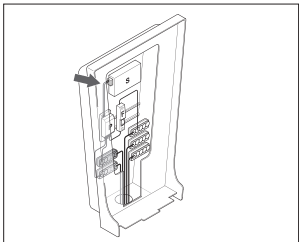
- 
- 
- 
- 
- 
- 
- 

FR

Effectuer un test de l'alimentation

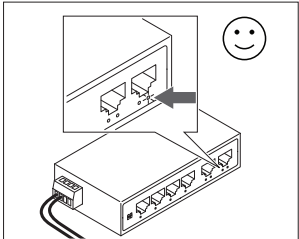
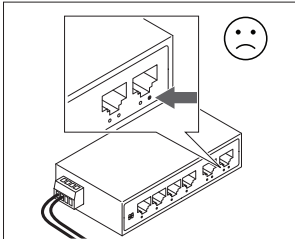
- 
- 

Installer le câble Ethernet

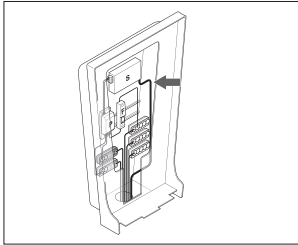
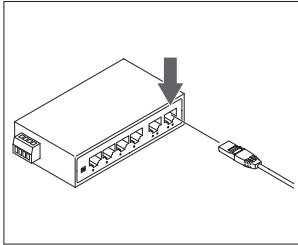
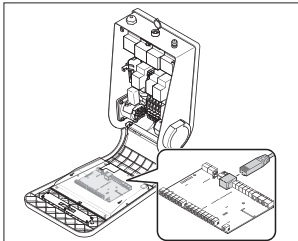
- 
- 
- 

Installer les câbles d'alimentation dans Chargestorm Connected

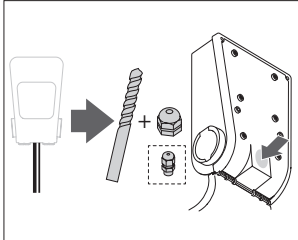
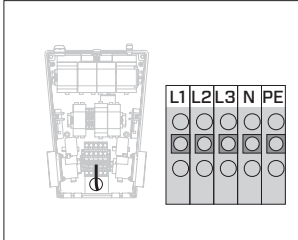
- 
- 

L1	L2	L3	N	PE
○	○	○	○	○
○	○	○	○	○
○	○	○	○	○

FR

Recycler le produit

Le produit doit être recyclé comme du matériel électronique. Suivez les exigences locales en matière de recyclage du matériel électronique.

Références

1. Manuel d'installation CHARGESTORM® CONNECTED 2 (Pd_IM_0011).
2. Manuel du commutateur industriel rapide non géré - 6 ports avec PoE.

Révisions

Les descriptions, les informations et les spécifications contenues dans le présent manuel prennent effet dès son impression. Pour vous assurer que les instructions d'entretien sont exhaustives et à jour, veuillez systématiquement vous référer au manuel publié sur notre site Web.

Copyright

Ces instructions sont fournies « telles quelles » et leur contenu peut être modifié sans préavis. CTEK E-Mobility AB ne garantit pas que les instructions sont exemptes d'erreurs. CTEK E-Mobility AB n'est pas responsable des pannes, incidents ou dommages pouvant découler par la mauvaise application des instructions de ce manuel.

© Copyright CTEK E-Mobility AB 2020. Tous droits réservés. La copie, l'adaptation ou la traduction de ces instructions est strictement interdite sans l'approbation écrite de CTEK E-Mobility AB, à l'exception de ce qui est réglementé par les lois sur les droits d'auteur. Déclaration de garantie de CTEK E-Mobility

FR

Garantie limitée

CTEK émet une garantie limitée à l'acheteur original du produit. La période de garantie limitée varie en fonction du produit, et n'est pas transférable. La garantie s'applique aux vices de fabrication et aux défauts de matériaux. La garantie est annulée si le produit a été manipulé avec négligence ou réparé par une personne autre que CTEK ou ses représentants autorisés. CTEK n'offre aucune garantie autre que la présente garantie limitée et n'est pas responsable des coûts autres que ceux mentionnés ci-dessus, c'est-à-dire des dommages indirects. De plus, CTEK n'est tenu à aucune autre garantie que la présente garantie.

Circonstances annulant la garantie limitée

Si le sceau du produit est brisé, délibérément endommagé ou modifié de quelque façon que ce soit ; y compris les câbles, le matériel électronique et mécanique ou d'autres parties du produit ; les produits qui ont été réparés par une personne autre que CTEK ou ses représentants autorisés ; les produits qui ont été soumis à l'utilisation de fournitures et accessoires autres que ceux approuvés par écrit ou fournis par CTEK ; une utilisation inappropriée ou non conforme aux instructions de montage, d'utilisation, de service ou de maintenance (c.-à-d. non conforme au manuel d'utilisation et d'installation des modifications, changements ou tentatives de réparation non autorisés ; vandalisme, destruction par influence extérieure et/ou personnes/animaux ; non-respect des normes et règlements de sécurité applicables ; défauts causés par le feu, l'eau, la neige, l'humidité ou autres liquides, sauf dans les conditions normales d'utilisation indiquées ; les produits dont le numéro de série est abîmé, altéré ou retiré ;

toute utilisation d'un produit non conforme à la conception du produit ou à la façon dont CTEK a prévu l'utilisation du produit ; toute installation et/ou modification empêchant le fonctionnement normal du produit ; l'usure normale et les dommages esthétiques tels que, mais sans s'y limiter, la corrosion, les rayures, les bosses, la rouille, les taches, les pièces non fonctionnelles telles que, sans s'y limiter, les plastiques et les finitions ; les dommages, défauts, défaillances et/ou imperfections causés par un abus, une manipulation, une utilisation illégale, une négligence, une utilisation ou exploitation prolongée ou tout autre défaut causé par le client/revendeur/utilisateur.

Informations supplémentaires

CTEK n'offre aucune autre garantie que les présentes et CTEK ne peut en aucun cas être tenu responsable de tout dommage indirect ou consécutif. Le produit défectueux doit être retourné avec le reçu au détaillant/lieu d'achat accompagné d'une description du défaut. Les produits retournés à CTEK seront à la discrétion de CTEK et ne seront valides qu'avec un numéro de référence d'autorisation de retour de matériel (RMA) approuvé et délivré par CTEK à l'acheteur. Les produits envoyés directement à CTEK sans RMA seront retournés à l'expéditeur aux frais de ce dernier. La période de garantie d'un produit est indiquée dans le manuel d'utilisation du produit livré avec le produit. La garantie n'est valable que si la période de garantie n'a pas expiré. Si la réclamation de garantie d'un produit défectueux n'est pas approuvée par CTEK, le produit ne sera retourné que si l'expéditeur le demande explicitement. Le client/concessionnaire/lieu d'achat paiera les frais de transport. Les produits défectueux seront réparés ou remplacés par un produit échangeable et retournés aux frais de CTEK. Si la période de garantie a expiré, le produit sera retourné sans autre investigation aux frais du client/concessionnaire/lieu d'achat. Les produits défectueux seront mis au rebut par CTEK s'ils ne sont pas réparables. CTEK se réserve le droit de modifier les termes et conditions des présentes en raison de changements dans la disponibilité des services, produits et/ou pièces de rechange ou dans le but de se conformer aux politiques, règles, règlements et lois applicables, sans notification préalable.

FR

50024293A

CTEK

WWW.CTEKEMOBILITY.COM

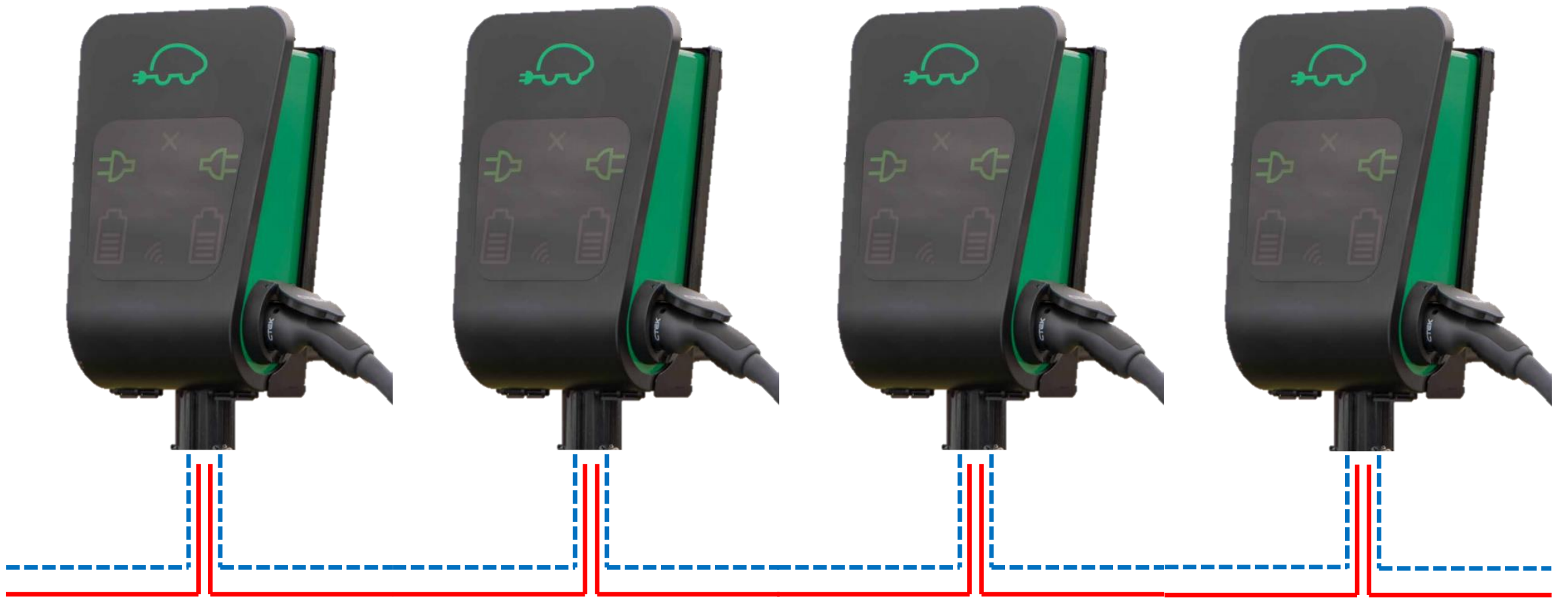

1P/3P
Power



LAN
connection



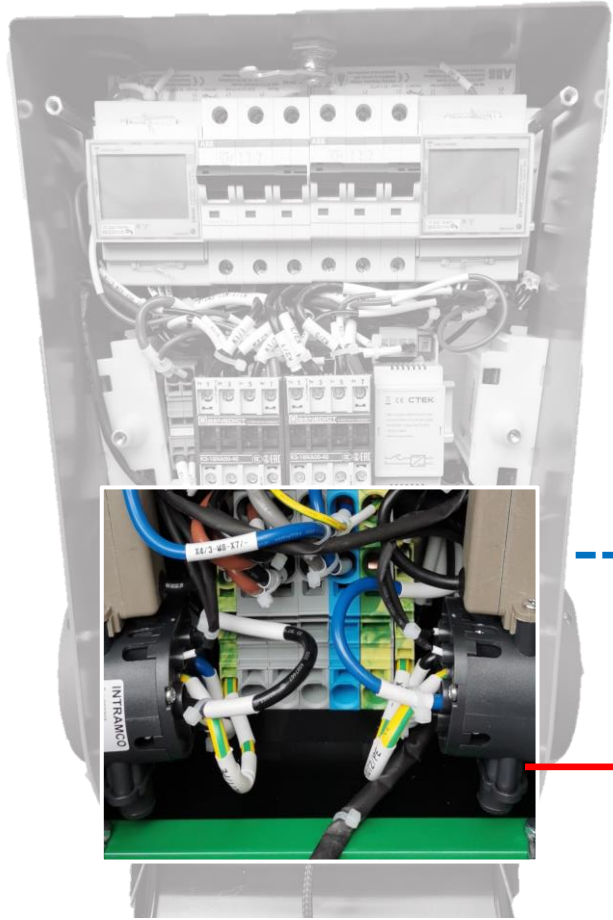

1P/3P Power

LAN connection

