

CTEK

# ***USER MANUAL***

*CHARGESTORM<sup>®</sup> CONNECTED 2*

 *MULTILINGUAL  
MANUAL*

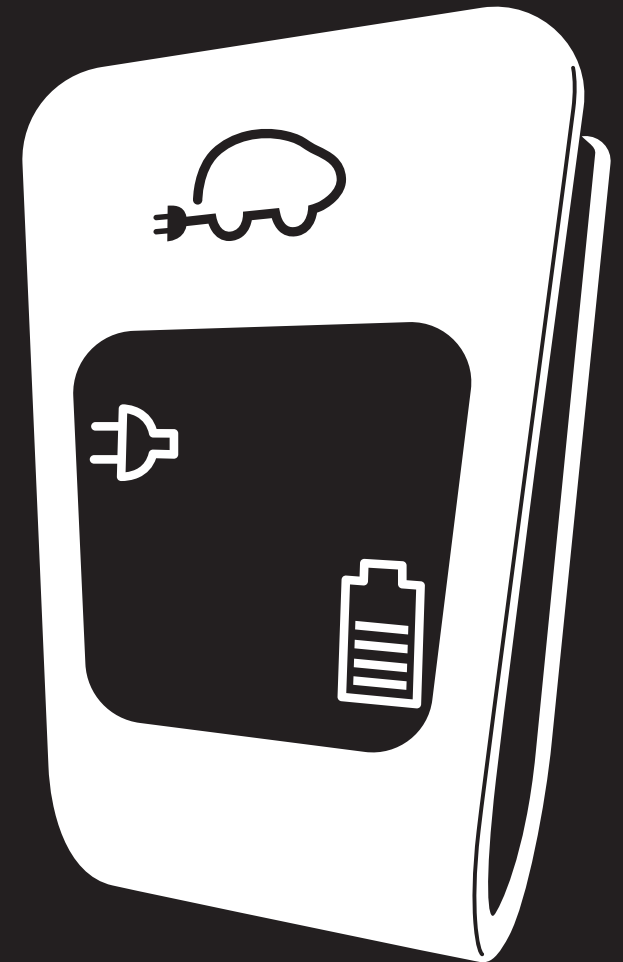



## Inhoud

CHARGESTORM® CONNECTED.....	122
Productbeschrijving.....	122
Beoogd gebruik.....	122
In de verpakking .....	122
Overzicht .....	123
Statussymbolen .....	123
Het voertuig opladen .....	124
Open access & RFID access .....	124
CHARGESTORM® CONNECTED met het voertuig verbinden .....	124
Opladen starten met open access .....	124
Opladen starten met RFID access.....	124
Installatie .....	125
Inleiding .....	125
Veiligheid.....	125
Optionele uitrusting .....	125
Controleren vóór installatie .....	125
De locatie voorbereiden voor installatie.....	125
Het laadstation aan een muur installeren.....	125
Het laadstation aan een paal installeren .....	126
De kabels installeren .....	126
De stroomkabels installeren.....	126
De netwerkkabel en het 4G-modem installeren (optioneel).....	127
De installatie voltooien .....	127
De configuratie-instellingen wijzigen.....	128
Installatietests uitvoeren.....	129
Onderhoudstests uitvoeren.....	129
Het product recyclen.....	129
Technische gegevens .....	130

Overbelastingsstroom- en kortsluitingbeveiliging.....	130
Onderdeelspecifieke gegevens.....	130
Garantieverklaring van CTEK.....	131
Beperkte garantie .....	131
Omstandigheden waarin de beperkte garantie niet geldig is .....	131
Aanvullende informatie.....	131
Beperkingen nationaal gebruik.....	131
Copyright.....	131
Revisies.....	131
Afkortingen.....	131
Elektrische schema's .....	131

## CHARGESTORM® CONNECTED

### Productbeschrijving

CHARGESTORM® CONNECTED is een multifunctioneel laadstation voor elektrische voertuigen.

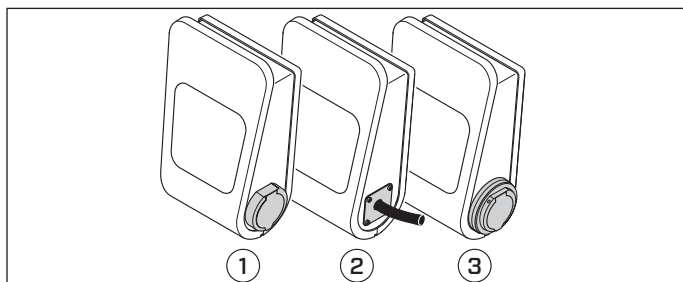

Het laadstation is verkrijgbaar in verschillende varianten, zoals voor verschillende uitgangsvermogensniveaus, aantal stopcontacten en type stopcontacten (1 - Type 2 stopcontact, 2 - vast bedrade Type 2 stekker, 3 - Type 2 stopcontact met afsluiter). Een volledige lijst met artikelnummers staat op het datablad op [www.ctek.com](http://www.ctek.com).

**Opmerking:** Raadpleeg de bovenkant van het laadstation voor modelinformatie.

CHARGESTORM® CONNECTED 2 is een verbeterde en bijgewerkte versie van onze geavanceerde EV-lader met een reeks functies en ingebouwde veiligheidsfuncties. Het heeft een krachtige laadcontroller, die dubbele type 2-uitgangen/laadkabels aankan en ondersteuning biedt voor laadstroomtaakverdeling via NANOGRIID™.

### Bescherming tegen oververhitting

Bij hoge temperaturen bepaalt het algoritme van het laadstation de optionele stroom. Dit vermindert het risico van oververhitting en beschadiging van het laadstation zonder het gebruik van het apparaat te belemmeren.

### Beoogd gebruik

Dit laadstation is bedoeld voor gebruik aan de muur of op een paal. Het laadstation is bedoeld voor zowel beperkte als niet-beperkte locaties.

## In de verpakking

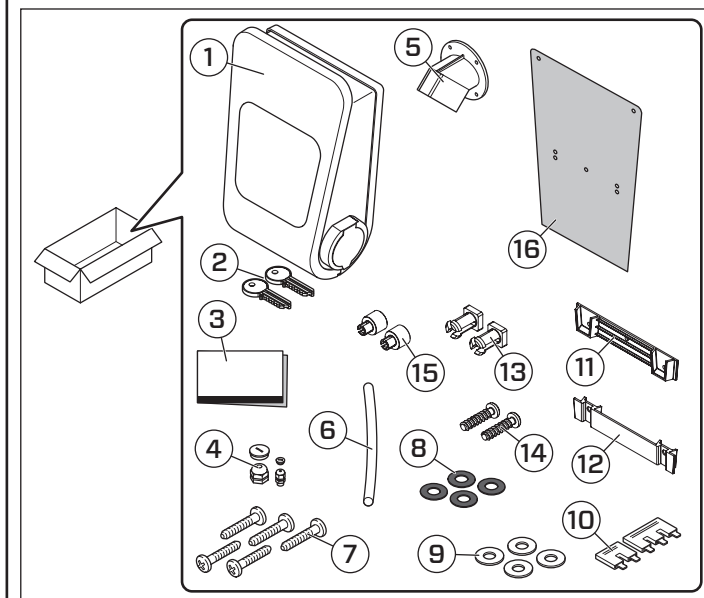

1. Het laadstation CHARGESTORM® CONNECTED 2.
2. Twee sleutels.
3. Gebruikers- en installatie-instructies.
4. Afdekking voor kabelinvoer en kabelwartels (M25 en M12).
5. Houder voor laadstekker (voor varianten met vaste laadkabel).
6. Isolatiebuis.
7. Vijf ST6.3-bevestigingsschroeven.
8. Vier rubberen afdichtingen.
9. Vijf sluitringen.
10. Twee jumpers (2-weg en 3-weg voor varianten met één fase).
11. Muurbeugel.
12. Stationbeugel.
13. Twee klinknagels.
14. Twee ST4-schroeven voor klinknagels.
15. Twee afstandsstukken voor wandmontage.
16. Boorsjabloon.

## Overzicht

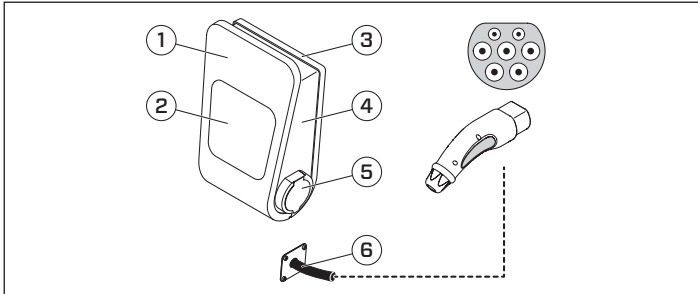

1. Voorpaneel.
2. Display met de symbolen voor de oplaadstatus.
3. Achterkant.
4. Technische behuizing.
5. Aansluiting voor elektrische voertuigen.
6. Aansluiting voor elektrische voertuigen (vaste laadkabel).

## Statussymbolen

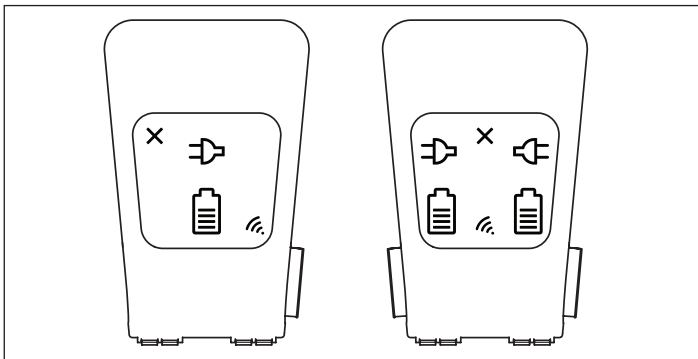

SYMBOOL	KLEUR	MODUS	VERKLARING
		Open	RFID-symbool is niet actief.
	Brandt groen	RFID	Wachten op RFID-tag.
	Knippert geel	RFID	Wordt geverifieerd. Even geduld a.u.b.!
	Knippert groen	RFID	De RFID-tag is goedgekeurd. Het laden wordt nu gestart.
	Knippert eenmaal rood	RFID	De RFID-tag is geweigerd (gebruiker kan niet laden).

SYMBOOL	KLEUR	MODUS	VERKLARING
	Brandt groen	RFID/ Open	Beschikbaar en gereed voor laden.
	Knippert groen	RFID	Wachten op kabelverbinding of verificatie.
	Brandt blauw	RFID/ Open	Voertuig is verbonden maar laadt niet op (het voertuig is bijvoorbeeld volledig opgeladen of de laadsessie is onderbroken).
	Knippert blauw	RFID/ Open	De accu wordt geladen.
	Brandt rood	RFID/ Open	<p>Er klinkt een alarm. Probeer RCD te resetten door een voertuig te verbinden met behulp van een laadkabel, waardoor het laadstation een zelfdiagnose uitvoert.</p> <p>Als de storing aanhoudt, controleer dan of de MCB (zekering) is doorgeslagen. Open de technische behuizing en reset de MCB.</p> <p>De aansluitdoos heeft een tijdelijke storing. De storing kan één van de volgende storingen zijn:</p> <ul style="list-style-type: none"> <li>• De tijdslimiet voor de verificatie is bereikt.</li> <li>• Het PP-signaal kan niet van de kabel worden afgelezen (geldt alleen voor aansluitdoos type 2).</li> <li>• De kabel kan niet worden vergrendeld door het motortje in de aansluiting.</li> </ul>
	Brandt blauw	-	Het laadstation heeft verbinding gemaakt met de cloud-backend. Wordt alleen tijdens het opstarten weergegeven. Dit symbool knippert 5 seconden.
	Brandt rood	RFID/ Open	Het laadstation kon tijdens het opstarten geen verbinding met de cloud-backend maken. Wordt alleen tijdens het opstarten weergegeven.

**Opmerking:** Als het laadstation geen actieve symbolen heeft, is het laadstation niet actief. Dit kan komen doordat het laadstation is geconfigureerd om inactief te zijn, of doordat het station opnieuw wordt opgestart, of doordat het gepland onderhoud ondergaat.



## Het voertuig opladen

### Open access & RFID access

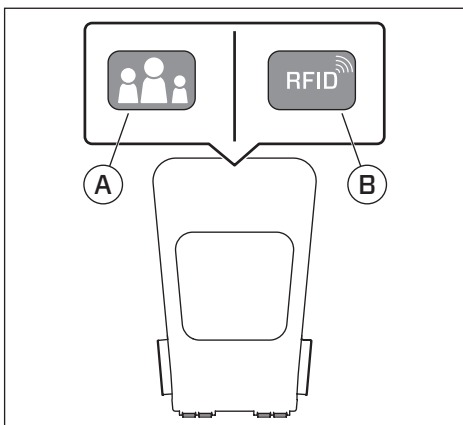

Het laadstation kan in twee verschillende verificatiemodi worden gebruikt, open access (A) en RFID access (B). Open access betekent de modus waarin de accu van het voertuig wordt geladen zodra het voertuig op het laadstation is aangesloten. RFID betekent de modus waarin de accu van het voertuig pas geladen wordt wanneer er eerst met een RFID-toegangskaart is geverifieerd. Sommige providers bieden ook extra verificatie, zoals een mobiele app.

**Opmerking:** Er zijn veel verschillende RFID-formaten. Neem contact op met CTEK als uw RFID-tags geen originele CTEK RFID-tags zijn om te controleren of uw RFID-tags compatibel zijn met het laadstation. De ondersteunde RFID-standaard is ISO1443A/Mifare.

### CHARGESTORM® CONNECTED met het voertuig verbinden

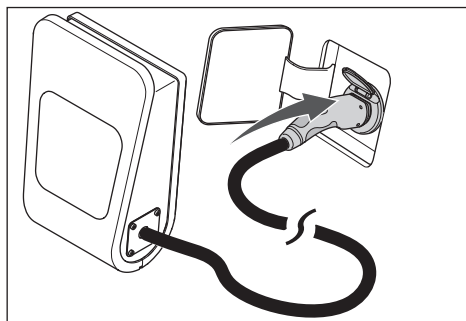
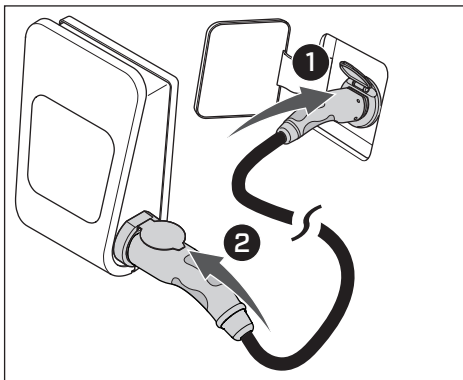

### Opladen starten met open access

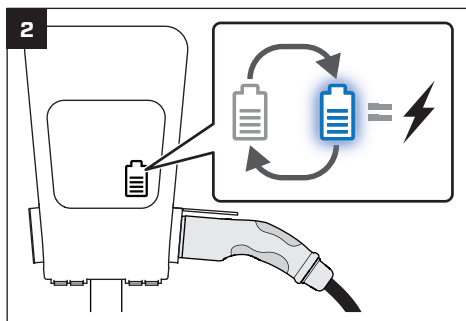
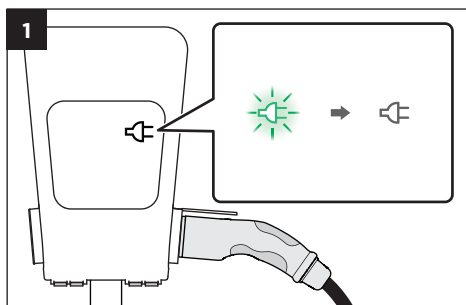
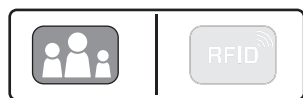

### Opladen starten met RFID access

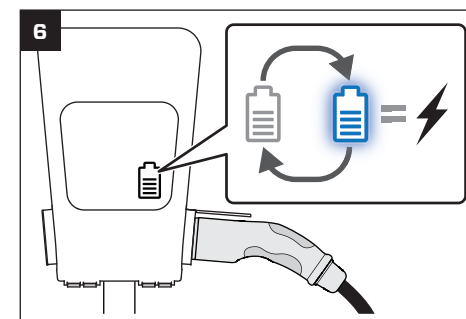
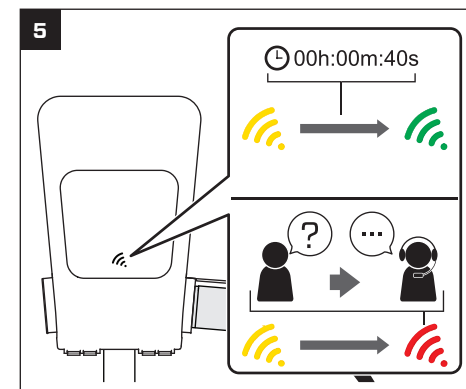
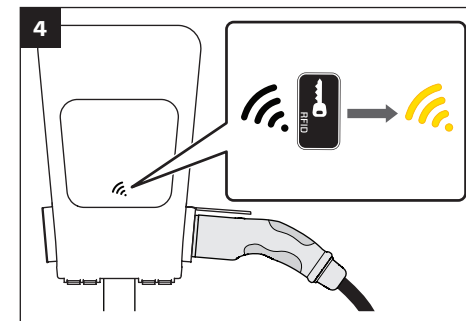
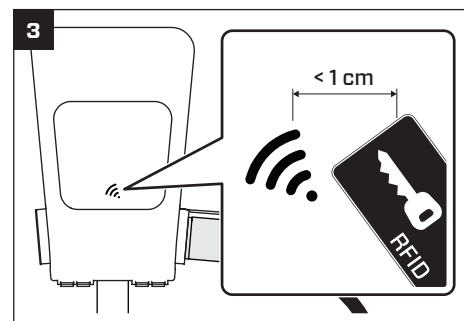
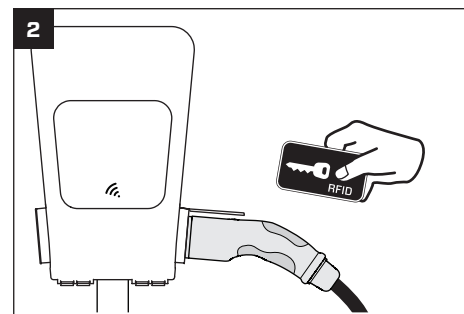
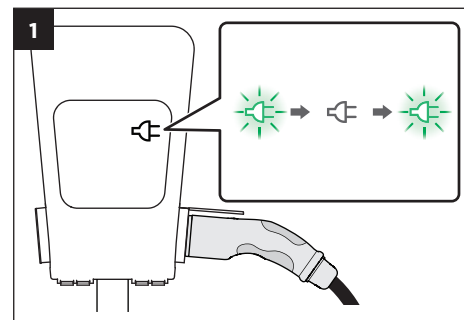
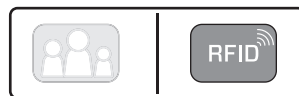

**Opmerking:** CTEK raadt aan de firmware van de EV-lader up-to-date te houden.



## Installatie

### Inleiding

Dit deel van de instructies laat zien hoe het laadstation CHARGESTORM® CONNECTED moet worden geïnstalleerd.

### Veiligheid

- Alleen erkende elektriciens mogen de in dit document beschreven installatie uitvoeren.
- Lees en volg de instructies in dit document zorgvuldig alvorens het product te installeren en te gebruiken.
- De installatie moet voldoen aan de lokale veiligheidsvoorschriften.
- Gebruik geen adapters of conversieadapters bij dit product, volgens de standaardvereisten van IEC61851.
- Dit laadstation heeft geen geventileerd opladen.
- Zorg ervoor dat de kabels in het laadstation niet los zitten als gevolg van trillingen tijdens het transport. Als er kabels los zitten, sluit u deze opnieuw aan en draait u de schroeven vast.
- Aanbevolen wordt de installatie uit te voeren door twee personen.
- Draag veiligheidschoenen tijdens de installatie.

### Gereedschap

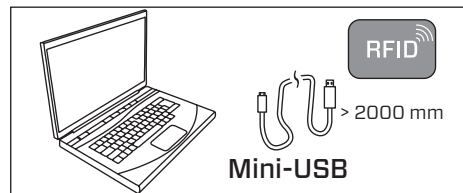
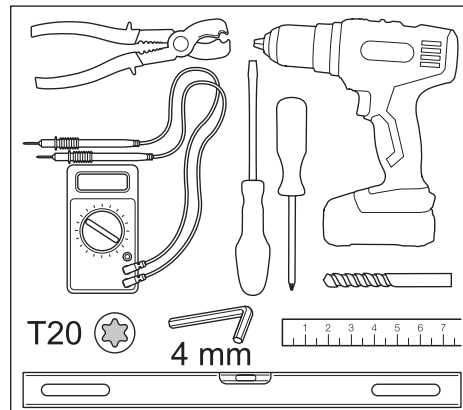

- Mifare Classic/IEC 14443 Type A en compatibele RFID-tag (in het geval dat RFID moet worden gebruikt).
- Computer/laptop (OS: Linux of OSX wordt aanbevolen, Windows 10/11 vereist installatie van een USB-stuurprogramma).

### Optionele uitrusting

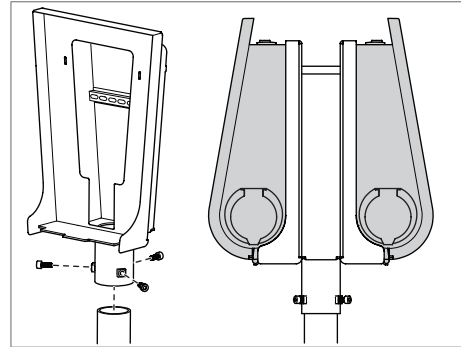

- Paalmontageset voor een paaldiameter van 60 mm. Artikelnummer 920-00010 (alleen indien toegevoegd).
- Paalmontageset voor twee laadstations, voor maximaal vier EV-aansluitingen vanaf één paal. Artikelnummer 922-00018.

### Controleren vóór installatie

Voer de volgende controles uit voorafgaand aan kabelinstallaties:

1. Vermijd installatie van de EV-lader in direct zonlicht. Als het product in direct zonlicht wordt geïnstalleerd, neemt de zichtbaarheid van het symbool af en neemt de temperatuur van het product toe. Hierdoor wordt de oververhittingsbeveiliging geactiveerd en wordt de laadstroom beperkt.
2. Bepaal of het apparaat buiten of binnen moet worden geïnstalleerd.
  - a. Voor installatie buitenshuis is het raadzaam de stroomkabel en de netwerkkabel van onderaf te installeren om te voorkomen dat water van bovenaf de technische behuizing binnendringt.

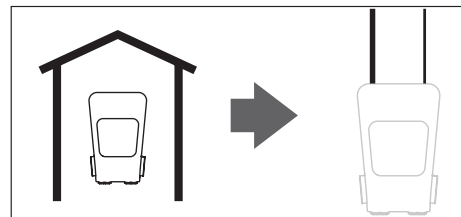

- b. Voor installatie binnenshuis kunnen de stroomkabel en netwerkkabels worden geïnstalleerd vanaf de bovenkant of vanaf de onderkant van de technische behuizing. **OPMERKING:** Voor installaties met een stroomkabeldiameter van meer dan 17 mm moet de stroomkabel van onderaf worden geïnstalleerd.

### De locatie voorbereiden voor installatie

1. Bepaal de montagepositie van het laadstation.
  - a. Zorg ervoor dat er voldoende ruimte beschikbaar is voor normaal gebruik.

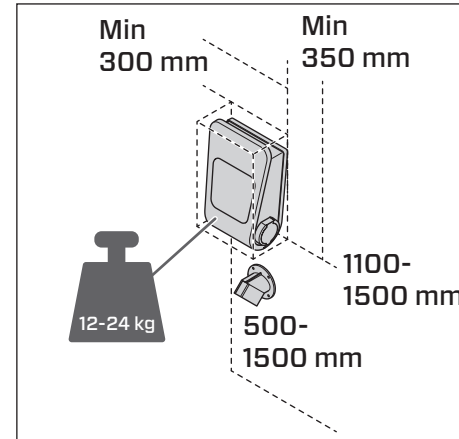

- b. Zorg er bij installatie op een muur voor dat het wandmateriaal geschikt is voor montage van de behuizing. De muur moet het gewicht van het laadstation kunnen dragen. Installeer de EV-lader niet in een afgesloten ruimte.
- c. Raadpleeg de handleiding voor de paalmontageset voor installatie op een paal.

### Het laadstation aan een muur bevestigen met behulp van de montagebeugel

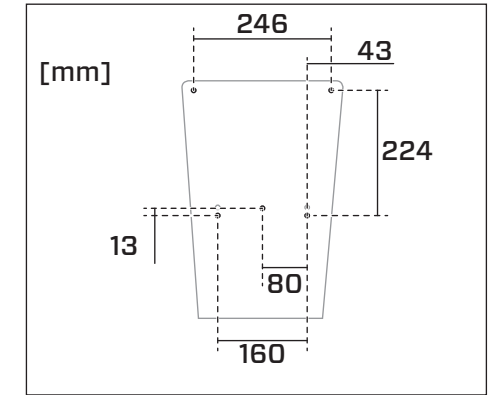

1. Boor vijf gaten in de muur die zijn uitgelijnd met de locaties die worden weergegeven in de boorsjabloon.

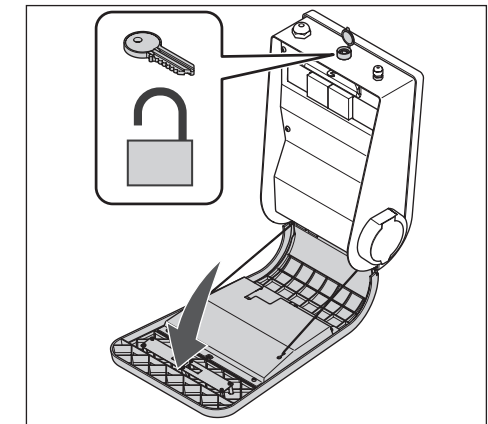

2. Ontgrendel en open de technische behuizing met de sleutel.

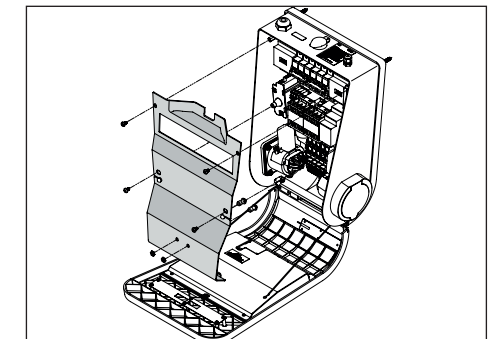

3. Verwijder voorzichtig de beschermkap.

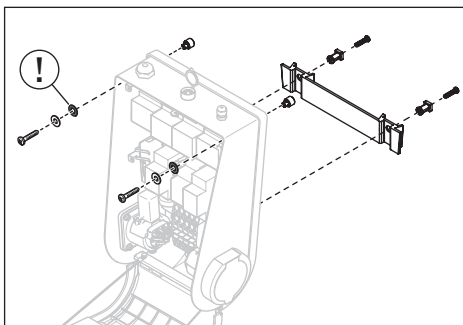
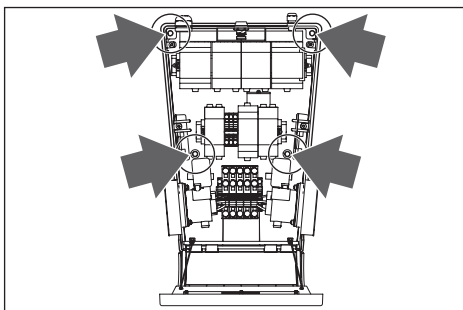

4. Bevestig de muurbeugel aan de gewenste muur met behulp van de meegeleverde drie ST6.3-schroeven.
5. Zoek twee schroefgaten in het midden van het laadstation, bevestig de stationbeugel eraan met behulp van de meegeleverde klinknagels en draai ze vast met de meegeleverde ST4-schroeven.
6. Plaats het laadstation aan de muur door de stationbeugel in de muurbeugel te schuiven.
7. Zoek twee schroefgaten aan de bovenkant van het laadstation, steek de meegeleverde afstandsstukken van buitenaf in en bevestig het station aan de muur met behulp van de twee meegeleverde ST6.3-schroeven. Zorg ervoor dat de rubberen pakkingen en sluitringen worden gebruikt tijdens de installatie.

**LET OP:** Installeer het laadstation niet zonder de rubberen pakkingen/ringen/wartels. Anders kan er water lekken en de EV-lader beschadigen.



8. Zorg ervoor dat het laadstation stevig aan de muur is geïnstalleerd.
9. Zorg ervoor dat alle open gaten bedekt zijn met siliconen of zonder de rubberen pakkingen/ringen om het laadstation tegen water te beschermen.

### Het laadstation aan een muur bevestigen zonder de montagebeugel

1. Boor vier gaten in de muur die zijn uitgelijnd met de locaties die worden weergegeven in de boorsjabloon.
2. Ontgrendel en open de technische behuizing met de sleutel.
3. Verwijder voorzichtig de beschermkap.

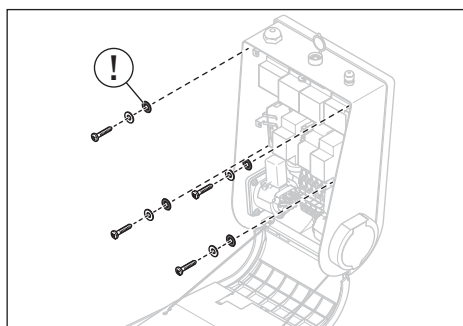

4. Installeer het laadstation op de geselecteerde locatie met eerst de rubberen pakkingen en vervolgens de sluitring en de vier ST6.3-schroeven.

**LET OP:** Installeer het laadstation niet zonder de rubberen pakkingen/ringen/wartels. Anders kan er water lekken en de EV-lader beschadigen.

5. Zorg ervoor dat het laadstation stevig aan de muur is geïnstalleerd.
6. Zorg ervoor dat alle open gaten bedekt zijn met siliconen of zonder de rubberen pakkingen/ringen om het laadstation tegen water te beschermen.

### Het laadstation aan een paal installeren

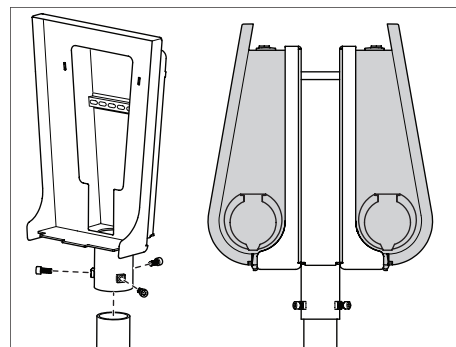

- Raadpleeg de handleiding voor de paalmontageset voor installatie op een paal.

### De kabels installeren

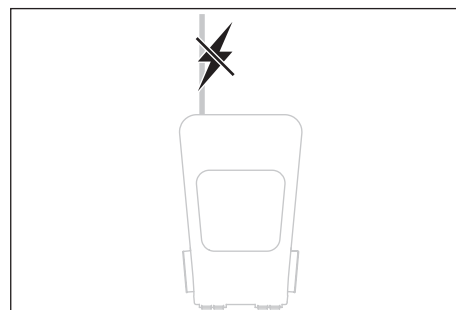

1. Zorg ervoor dat de stroom is uitgeschakeld.

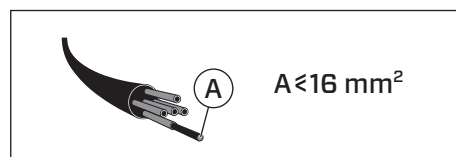

2. Zorg ervoor dat de lengte van de kabels is afgemeten (A) voor het laadstation.

**LET OP:** Deze kabelwartels kunnen niet worden gebruikt als de diameter van de kabels groter of kleiner is dan de bovenstaande afmetingen.

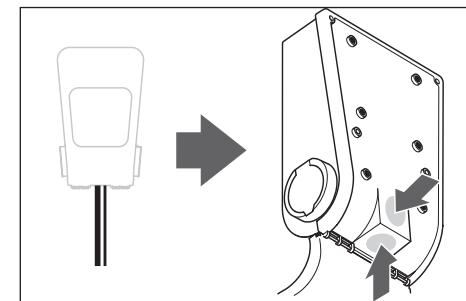

3. Als de stroomkabel en de netwerkkabel van onder of van achteren moeten worden geïnstalleerd, boor dan een gat met een trapboor. U kunt ook een gat maken met behulp van de voorziene uitsparingen in de achterplaat van het station, indien aanwezig. Het wordt aanbevolen om extra afdichtmiddel te gebruiken om binnendringen van water te voorkomen.

**LET OP:** Let erop dat u de componenten binnen de unit niet beschadigt wanneer u boort of gaten maakt met de uitsparingen.

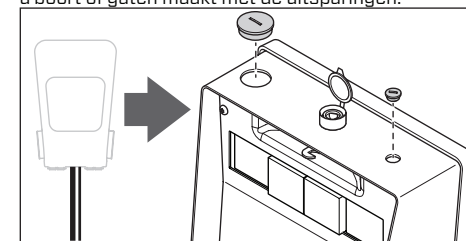

4. Installeer de kabelwartels in de gaten om het apparaat te beschermen tegen binnendringen van stof en water.

**OPMERKING:** De kabelwartel voor de stroomkabel die bij het product wordt geleverd, ondersteunt kabelafmetingen tussen 11-17 mm en de wartel voor de netwerkkabel ondersteunt kabelafmetingen van 3-6 mm.

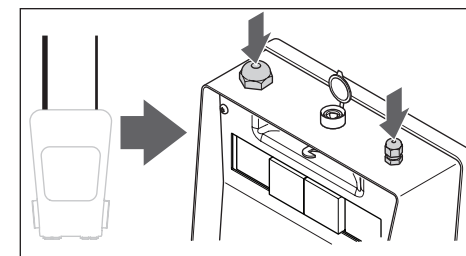

5. Als de stroomkabel en netwerkkabel vanaf de bovenkant zijn geïnstalleerd, zijn er twee gaten aan de bovenkant van het apparaat. Installeer de stroomkabel in het grotere gat (M25) en de netwerkkabel in het kleinere gat (M12).

## De stroomkabels installeren

- Trek de stroomkabel door de kabelwartel.

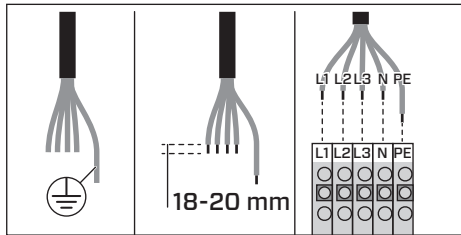
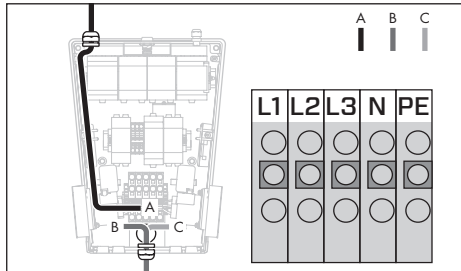
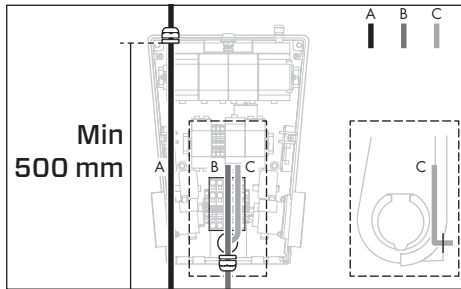

- Zorg ervoor dat de beschermde aardedraad langer is dan de andere draden, zodat die draad als laatste loskomt wanneer er aan de draden wordt getrokken.
- Strip de draden ongeveer 18-20 mm aan het uiteinde van de stroomkabel. De draaddiameter van de stroomkabel mag niet groter zijn dan 16 mm<sup>2</sup>. Volg de instructies op de vorige pagina.
- Sluit de stroomdraden aan op de aansluitblokken.

**OPMERKING:** De klemmenblokken zijn van het indruktype. Zorg ervoor dat de kabels correct zijn aangesloten.

**OPMERKING:** Raadpleeg het schema voor de voedingsingang in Bijlage B voor regionale verschillen in het aardingssysteem, zoals IT-Nett.

**OPMERKING:** Voor enkelfasige voedingen moet een 3-weg jumper worden gebruikt over L1, L2 en L3. Voor tweefasige voedingen moet een 2-weg jumper worden gebruikt over klemmen L1 en L2. Raadpleeg bijlage A voor meer informatie.

## De netwerkkabel en het 4G-modem installeren (optioneel)

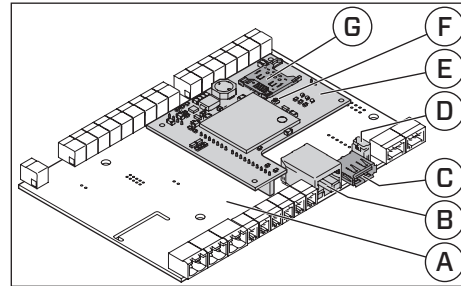

A	Bedieningspaneel	E	4G-modem
B	RJ45	F	U.FL-antennecontact
C	USB	G	SIM-kaartsleuf
D	Mini-USB		

Als het laadstation moet worden aangesloten op NanoGrid™ - Load balancing, of naar de Charge Portal - Het cloudgebaseerde laadportaal online, moet het volgende worden gedaan.

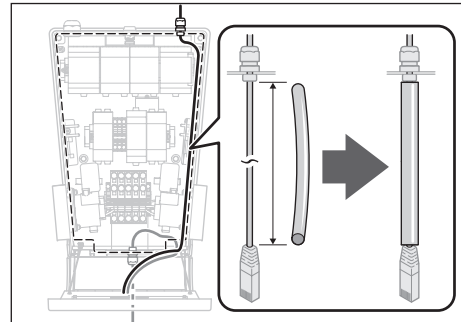

- Sluit de netwerkkabel aan met de bijgevoegde isolatiekabel. De netwerkkabel in de powerbox heeft om elektrische redenen extra isolatie nodig.
- Als het laadstation zich achter een firewall bevindt en wordt aangesloten op een back-endsysteem, open u DNS (poort 53) en https/wss (poort 443) in de firewall. Open ftp om externe firmware-upgrades toe te staan.

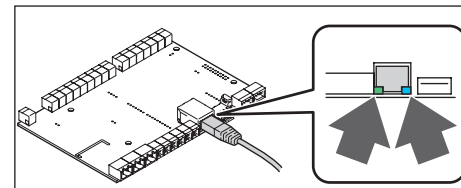
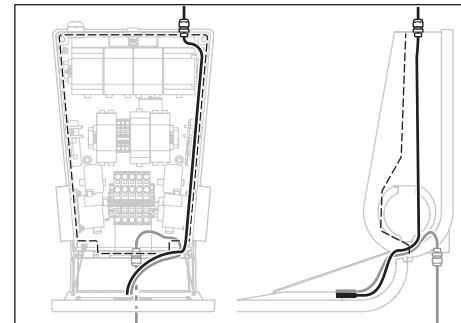
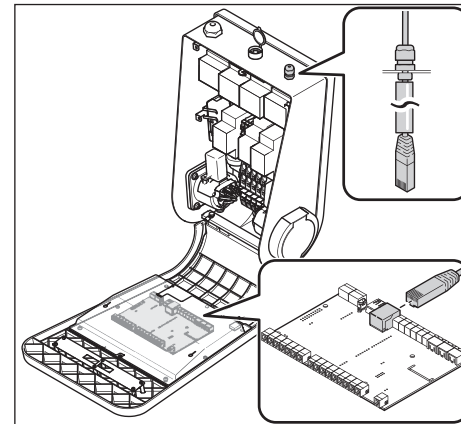

- Als Ethernet wordt aangesloten, gebruik dan een netwerkkabel van het type Cat5 of hoger. Sluit de netwerkkabel aan op de RJ45-connector op het bedieningspaneel. Het bedieningspaneel bevindt zich op het voorpaneel. Wanneer de netwerkkabel is aangesloten, wordt de activiteits-LED in de RJ45-connector geactiveerd.

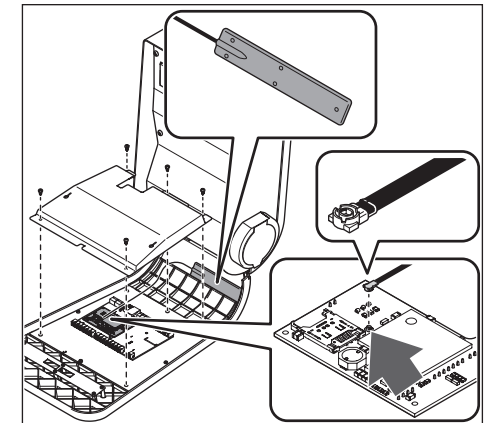
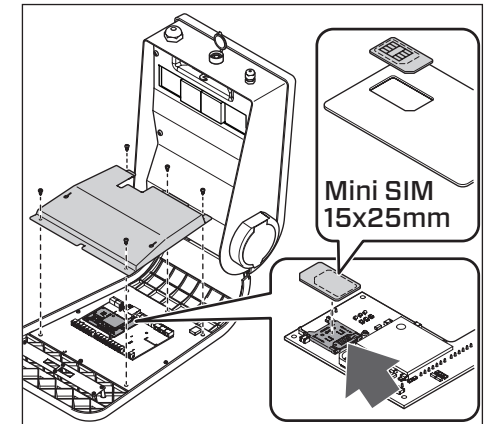

- Als 4G wordt aangesloten, installeer dan een geactiveerde simkaart in het laadstation. De pincode moet worden uitgeschakeld en het abonnement met een aanbeveling van minimaal 2 GB/maand, afhankelijk van de OCPP-protocolcommunicatie van de operator. Controleer of de antennekabel aan beide zijden is aangesloten.



## De installatie voltooien

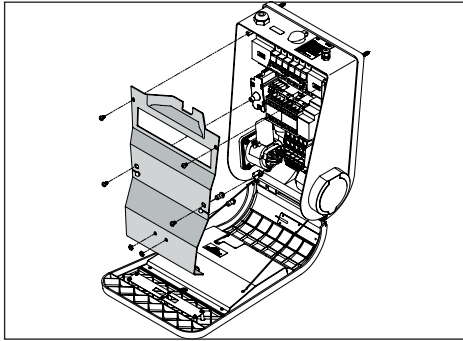

1. Installeer voorzichtig de beschermkap.

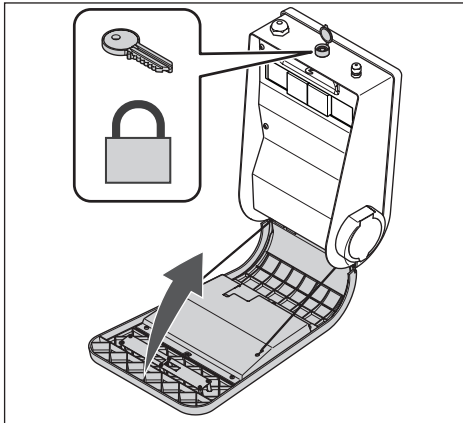

2. Sluit en vergrendel de technische behuizing met de sleutel.

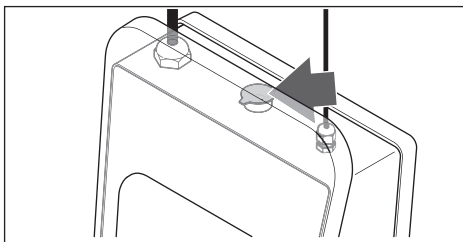

3. Plaats het klepje op het sleutelslot.
4. Schakel de stroom in via het distributiepaneel.

**OPMERKING:** Het kan een tot twee minuten duren voordat de lader start.

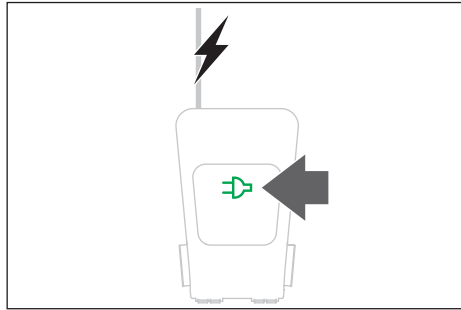

5. Controleer of het groene connectorsymbool op het voorpaneel wordt geactiveerd.

## De configuratie-instellingen wijzigen

**OPMERKING:** Voor de meeste installaties is geen wijziging van de configuratie nodig.

**OPMERKING:** CTEK E-Mobility raadt aan dat de installatietechnicus het resultaat van de configuratietests documenteert in het speciale protocol.

1. Als op de computer Microsoft Windows wordt uitgevoerd, downloadt u de CCU-stuurprogramma's van de website. Volg de instructies op de website.

**OPMERKING:** Bij Linux en Mac OS X is dat stuurprogramma onderdeel van het besturingssysteem.

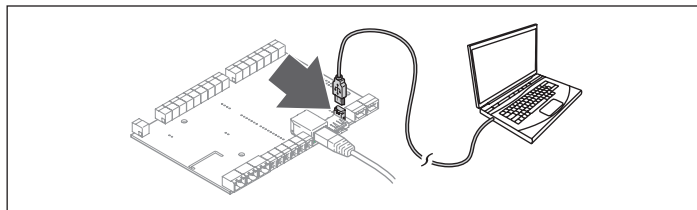

2. Verbind de USB-kabel tussen de computer en de mini-USB-poort op het bedieningspaneel.

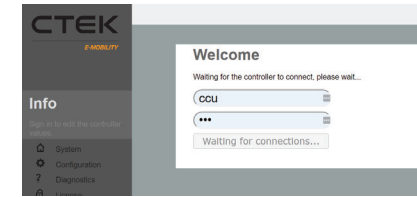
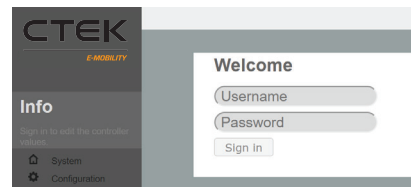

3. Open de webbrowser en log in op de lokale webinterface op <http://192.168.7.2>. De gebruikersnaam en het wachtwoord zijn beide 'ccu'.

**OPMERKING:** CTEK E-Mobility beveelt webbrowser Chrome aan voor deze actie.

## De netwerkinterface (Ethernet) configureren

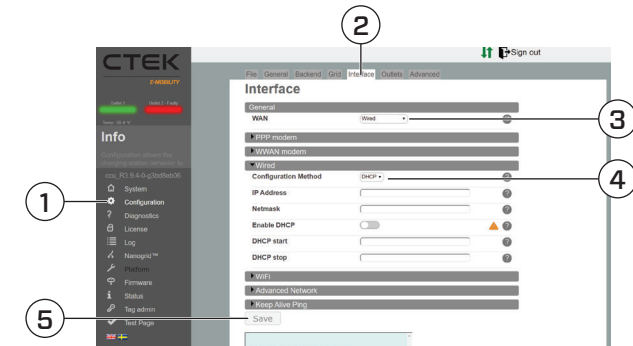

1. Navigeer naar Configuratie>Interface>Algemeen en selecteer WAN = Kabel.
2. Navigeer naar Configuratie>Interface.
3. Selecteer Kabel.
4. Selecteer DHCP of Statisch. Als Statisch is geselecteerd, voert u ook IP-adres, netmasker en gateway in.
5. Druk op Opslaan onder aan de pagina.

## WWAN (4G) configureren

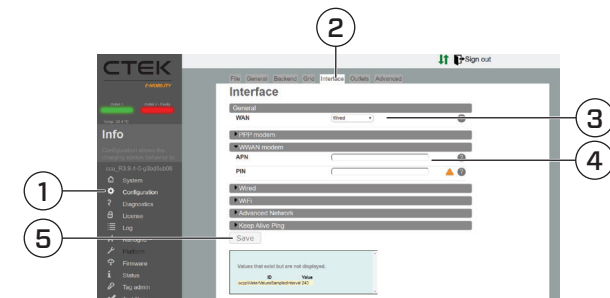



**Opmerking:** WWAN is een specifieke 4G-modus en is meestal robuuster dan PPP.

1. Navigeer naar Configuratie.
2. Selecteer Interface.
3. Algemeen en selecteer WAN = modem (WWAN)
4. Navigeer naar Configuratie >Interface >WWAN en voer APN in dat van toepassing is op de geselecteerde 4G-operator. Laat resterende velden leeg.
5. Druk op Opslaan onder aan de pagina.

### PPP (4G) configureren

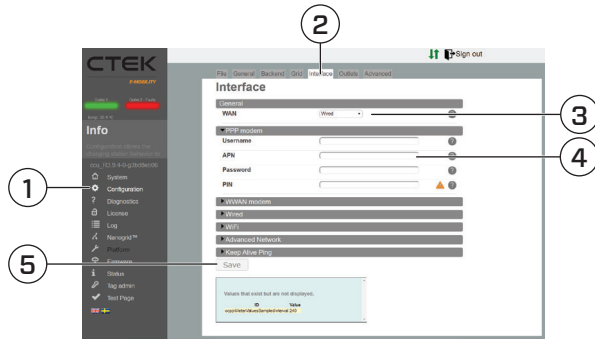

1. Navigeer naar Configuratie.
2. Selecteer Interface.
3. Algemeen en selecteer WAN = modem (PPP).
4. Navigeer naar Configuratie >Interface >PPP modem en voer APN in dat van toepassing is op de geselecteerde 4G-operator. Laat resterende velden leeg.
5. Druk op Opslaan onder aan de pagina.

### Huidige limiet configureren

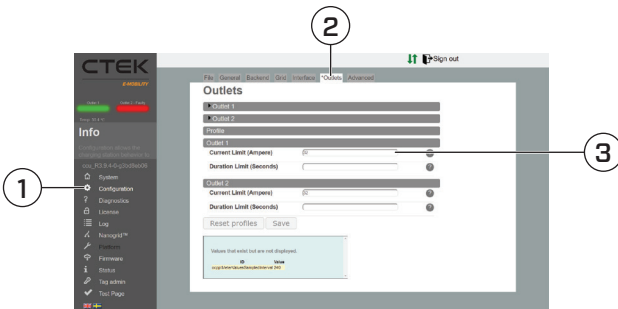

**OPMERKING:** Wijzig de instellingen van de huidige limiet als de huidige limiet lager moet zijn dan het zekeringsniveau van de laadstatus.

1. Navigeer naar Configuratie.
2. Selecteer Uitgang.
3. Wijzig de instellingen voor de huidige limiet.

### De URL en de identiteit van het laadstation (ChargeboxID) naar de portal configureren

1. Controleer de statuspagina om te controleren of de internettoegang correct werkt.
2. Zorg ervoor dat de OCPP ChargeboxID en het serveradres bekend zijn. Deze informatie moet door de portaalbeheerder worden verstrekt. Als de portal "Charge Portal" van CTEK wordt gebruikt, heeft de URL naar de portal de volgende indeling: wss://<companyname>.oamportal.com/Ocpp/websocket.

**OPMERKING:** De ChargeboxID moet uniek zijn en niet meer dan 22 tekens bevatten. De geselecteerde portal moet OCPP v1.5 of v1.6 ondersteunen.

3. Navigeer naar Configuratie>Backend en voer de ChargeboxID in.
4. Stel het communicatieprotocol in op OCPP v1.5 of v1.6.
5. Voer het backend-adres in. Gewoonlijk kunnen de andere parameters ongewijzigd blijven.
6. Druk op Opslaan onder aan de pagina.
7. Navigeer naar de statuspagina en controleer of de portalcommunicatie tot stand is gebracht.

### RFID configureren

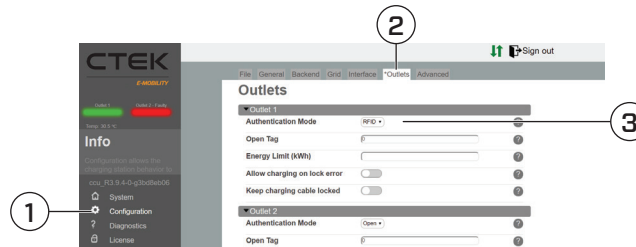

**OPMERKING:** Voor laders zonder portalverbinding kunt u alleen RFID-tags toevoegen en verwijderen vanuit de webinterface in de lader. Bij aangesloten laders kunt u wijzigingen alleen in de portal doorvoeren.

1. Navigeer naar Configuratie>Uitgang>Verificatie en selecteer RFID voor alle aansluitingen om RFID-verificatie met RFID-tag te activeren voor het opladen.
2. Goedgekeurde RFID-tags kunt u toevoegen en verwijderen onder Tag-beheer.

### Installatietests uitvoeren

- Zorg ervoor dat het laadstation stevig aan de muur/paal is bevestigd.
- Controleer de aansluiting van de stroomkabel en netwerkkabel. Draai de kabelwartel zo nodig vast.
- Als de installatie een Nanogrid Home-installatie is, controleer dan de communicatie tussen de externe EM en de lader.
- Laad een voertuig op. Controleer de stroom en zorg ervoor dat de laadsymbolen op het display correct werken.
  - Functiecontrole RFID
  - Internetverbinding (4G/router/ethernet)
- Controleer of de bescherming tegen weersinvloeden van het slot correct is verzegeld.
- Controleer of het display verlicht is.
- Zorg ervoor dat de leds op de beschermkap groen zijn wanneer het voertuig wordt opgeladen.
- Druk op de RCD-testknop op de beschermkap om de aardfout-testfunctie te testen. Het opladen zou moeten stoppen. Om te resetten, ontkoppel en sluit de oplaadkabel aan.
- Zorg ervoor dat de nieuwste versie van de firmware is geïnstalleerd voordat de overdracht plaatsvindt.

### Onderhoudstests uitvoeren

Onderhoud aan het product moet eenmaal per jaar worden uitgevoerd.

- Zorg ervoor dat de laaduitgang/laadkabel in goede staat is.
- Vervang zo nodig de laaduitgang/laadkabel.
- Controleer de rubberen pakkingen. Verwijder eventueel vuil van de rubberen pakking.
- Update zo nodig de software.
- Controleer de kabelwartel. Draai zo nodig vast.
- Beschadigde componenten moeten worden vervangen met door CTEK goedgekeurde of originele onderdelen.

### Het product recyclen

Het product moet worden gerecycled als elektronische apparatuur. Volg de plaatselijke voorschriften voor het recyclen van elektronische apparatuur.



## Technische gegevens

STROOM	
Ingangsvermogen	TN-S: 230/400 V AC 50Hz IT: 230 V AC 50Hz Max. 64 A (afhankelijk van het model)
Vermogen	AC
Aangesloten op AC-voedingsnetwerk	Ja
Permanent aangesloten op het lichtnet	Ja
Laadstroom	Tot 32 A (afhankelijk van het model)
Voedingsaansluiting	TN-S: L1,L2,L3,N,PE IT: L1,L2,PE
Zekeringen	C-Karakteristieken. Breekcapaciteit 6kA Modus 3: 32 A Afsluiter: 20/40 A
Stroomverbruik in stand-by	18-20 W
Nominale frequentie, $f_n$	50 Hz
Nominale diversiteitsfactor, RDF	1
Nominale isolatiespanning, $U_i$	250/400 V
Nominale spanning impulsweerstand, $U_{imp}$	4 kV
Nominale piekstroom, $I_{pk}$	6 kA
Nominale korte aanloopstroom, $I_{cw}$	6 kA
Max. verwachte kortsluitstroom, $I_{cp}$	6 kA
Overspanningscategorie	III
Technische gegevens voor RCD	
Nominaal maak- en breekvermogen, $I_m$	200 A

SPECIFICATIES	
Gewicht	Tot 24 kg (afhankelijk van het model)
Afmetingen H x B x D	449 x 282 x 160 mm
Materiaal	Voor- en achterkant van ABS-kunststof. Geleerde zinkoxide metalen behuizing voor de elektronica.

SPECIFICATIES	
Beschermingsgraad	IP54
Omgevingstemperatuur tijdens bedrijf	-30 °C tot +50 °C
Hoogte	< 2000 m
Relatieve luchtvochtigheid	Tot 100 % bij +25 °C
Opslagtemperatuur	-30 °C tot +50 °C
Externe mechanische impact	IK10

INTERFACES	
EV-aansluiting	Een of twee Type 2-uitgangen of Type 2 vaste kabel
Display	Led-symbolen
Vergrendeling behuizing	Mechanisch slot met sleutel.
Energijmeter	Intern of MID-goedgekeurd, afhankelijk van de optie.
RFID-tag, standaard	Milfare 1k, Milfare 1k +, Milfare Classic. 13,5 MHz.
Verbindingen	4G: Frequentieband: LTE Cat-1, B3 B8 B20, vermogensklasse: 23 dBm. Terugval GSM/GPRS/EDGE 900 MHz (max.: 2 W) 1800 MHz (max.: 1 W).
RF-blootstelling	Gebuikers raden aan om tijdens het gebruik 20 cm van het apparaat verwijderd te blijven.

COMPATIBILITEIT	
Conformiteit	IEC 61851-1, IEC 62196-2, IEC 61439-7, CE
Goedkeuring	Download de conformiteitsverklaring van <a href="http://www.ctek.com">www.ctek.com</a>
Laadmethode	Modus 3
Bescherming tegen elektrische schokken	Klasse I apparatuur
Communicatieprotocol	OCPP 1.5 en 1.6
Vervuilinggraad	3
Bedoeld voor gebruik in EMC-omgeving	B

VEILIGHEID	
Aardsluitingsdetectie	Ingebouwde aardlekschakelaar type A (IEC 60947-2), AC 30 mA, DC 6 mA

OVERBELASTINGSSTROOM- EN KORTSLUITINGBEVEILIGING	
Nominale stroom, $I_n$	Zie Onderdeelspecifieke gegevens
Karakteristiek	C
Nominaal kortsluitvermogen, $I_{cn}$	6 kA
Nominaal uitschakelvermogen bij kortsluiting, $I_{cs}$	7,5 kA
Doorgelaten energie, $I^2t$	36000 A <sup>2</sup> s

CONFORMITEIT	
Hierbij verklaart CTEK AB dat het type radioapparatuur, CHARGESTORM CONNECTED 2, in overeenstemming is met Richtlijn 2014/53/EU.	
De volledige tekst van de EU-conformiteitsverklaring is beschikbaar op het volgende internetadres: <a href="https://www.ctek.com/uk/quality/doc">https://www.ctek.com/uk/quality/doc</a>	

## Onderdeelspecifieke gegevens

ARTIKELNR.	NOMINALE SPANNING, $U_n$	NOMINALE STROOM, $I_n$	LINKER UITGANG	RECHTER UITGANG
910-17049	230 V	16 A	-	Uitgang, 1 fase, 230 V, 16 A
910-17062	230 V	32 A	-	Uitgang, 1 fase, 230 V, 32 A
910-17050	230/400 V	16 A	-	Uitgang, 3 fasen, 230/400 V, 16 A
910-17028	230/400 V	32 A	-	Uitgang, 3 fasen, 230/400 V, 32 A
40-540	230 V	16 A	-	Afsluiter, 1 fase, 230 V, 16 A
40-538	230 V	32 A	-	Afsluiter, 1 fase, 230 V, 32 A
40-536	230/400 V	16 A	-	Afsluiter, 3 fasen, 230/400 V, 16 A
40-534	230/400 V	32 A	-	Afsluiter, 3 fasen, 230/400 V, 32 A
910-17045	230 V	16 A	-	Kabel, 1 fase, 230 V, 16 A
910-17046	230 V	32 A	-	Kabel, 1 fase, 230 V, 32 A
910-17047	230/400 V	16 A	-	Kabel, 3 fasen, 230/400 V, 16 A
910-17048	230/400 V	32 A	-	Kabel, 3 fasen, 230/400 V, 32 A
910-17042	230/400 V	32/16 A**	Kabel, 1 fase, 230 V, 16 A	Uitgang, 1 fase, 230 V, 16 A
910-17051	230/400 V	32/16 A**	Uitgang, 1 fase, 230 V, 16 A	Uitgang, 1 fase, 230 V, 16 A
910-17063*	230/400 V	64/32 A**	Uitgang, 1 fase, 230 V, 32 A	Uitgang, 1 fase, 230 V, 32 A
910-17059	230/400 V	32 A	Uitgang, 3 fasen, 230/400 V, 16 A	Uitgang, 3 fasen, 230/400 V, 16 A
910-17060*	230/400 V	64 A	Uitgang, 3 fasen, 230/400 V, 32 A	Uitgang, 3 fasen, 230/400 V, 32 A



ARTIKELNR.	NOMINALE SPANNING, U <sub>n</sub>	NOMINALE STROOM, I <sub>n</sub>	LINKER UITGANG	RECHTER UITGANG
40-539	230 V	32/16 A**	Afsluiter, 1 fase, 230 V, 16 A	Afsluiter, 1 fase, 230 V, 16 A
40-537*	230 V	64/32 A**	Afsluiter, 1 fase, 230 V, 32 A	Afsluiter, 1 fase, 230 V, 32 A
40-535	230/400 V	32 A	Afsluiter, 3 fasen, 230/400 V, 16 A	Afsluiter, 3 fasen, 230/400 V, 16 A
40-533*	230/400 V	64 A	Afsluiter, 3 fasen, 230/400 V, 32 A	Afsluiter, 3 fasen, 230/400 V, 32 A
40-477	230/400 V	32/16 A**	Spiraalkabel, 1 fase, 230 V, 16 A	Spiraalkabel, 1 fase, 230 V, 16 A
910-17040	230/400 V	32/16 A**	Kabel, 1 fase, 230 V, 16 A	Kabel, 1 fase, 230 V, 16 A
910-17091	230/400 V	64/32 A**	Kabel, 1 fase, 230 V, 32 A	Kabel, 1 fase, 230 V, 32 A
910-17086	230/400 V	32 A	Kabel, 3 fasen, 230/400 V, 16 A	Kabel, 3 fasen, 230/400 V, 16 A
910-17092*	230/400 V	64 A	Kabel, 3 fasen, 230/400 V, 32 A	Kabel, 3 fasen, 230/400 V, 32 A

\* De lader kan de laadstroom tijdelijk verminderen bij gebruik bij een omgevingstemperatuur van meer dan +40 °C  
 \*\* Indien geïnstalleerd met een enkelfasige voeding, is de hogere stroomsterkte van toepassing. Als afzonderlijke fasen linker- en rechteruitgangen voeden, is de lagere stroomsterkte van toepassing.

## Garantieverklaring van CTEK

### Beperkte garantie

CTEK geeft een beperkte garantie af aan de oorspronkelijke koper van het product. De periode van beperkte garantie varieert afhankelijk van het product. De beperkte garantie is niet overdraagbaar. De garantie is van toepassing op fabricagefouten en defecten in het materiaal. De garantie is niet geldig als het product open is geweest, onzorgvuldig is gebruikt of is gerepareerd door iemand anders dan CTEK of een bevoegde vertegenwoordiger van CTEK. CTEK biedt geen andere garantie dan deze beperkte garantie en is niet aansprakelijk voor andere kosten dan de hierboven vermelde kosten, zoals voor gevolgschade. Bovendien heeft CTEK geen verplichtingen in het kader van een andere garantie dan deze garantie.

### Omstandigheden waarin de beperkte garantie niet geldig is

Als de verzegeling van het product verbroken is, opzettelijk is beschadigd of op een andere manier is gewijzigd of aangepast; inclusief kabels, elektronica, mechanica of andere onderdelen van het product; producten die zijn gerepareerd door iemand anders dan CTEK of diens bevoegde vertegenwoordigers; producten waarop andere hulpmiddelen en accessoires zijn gebruikt dan die schriftelijk zijn goedgekeurd of worden geleverd door CTEK; onjuist gebruik of het niet opvolgen van instructies voor installatie, gebruik, werking of onderhoud (dat wil zeggen niet volgens de gebruiks- en installatiehandleiding); niet-toegestane wijzigingen, aanpassingen of reparatiepogingen; vandalisme, vernieling door externe invloeden en/of personen/

dieren; het niet opvolgen van de toepasselijke veiligheidsnormen en voorschriften; defecten veroorzaakt door brand, water, sneeuw, vocht en andere vloeistoffen anders dan is gespecificeerd voor normaal gebruik; producten waarvan het serienummer is beschadigd, gewijzigd of verwijderd; elk gebruik van een product dat afwijkt van het ontwerp van het product of de door CTEK bedoelde gebruikswijze van het product; installaties en/of wijzigingen die normaal onderhoud van het product verhinderen; normale slijtage en cosmetische beschadigingen zoals, maar niet beperkt tot, corrosie, krassen, deuken, roest, vlekken, niet-werkende onderdelen zoals, maar niet beperkt tot, kunststof onderdelen en afwerking; beschadiging, defect, fout, imperfectie, veroorzaakt door onjuist gebruik, opzettelijk geknoei, onwettig gebruik, verwaarlozing, te lang gebruik of te lange werking; of defecten die op een andere manier zijn veroorzaakt door de klant/dealer/gebruiker.

### Aanvullende informatie

CTEK geeft geen andere garantie dan hierin vermeld en CTEK is in geen geval aansprakelijk voor indirecte of gevolgschade. Het defecte product moet met het aankoopbewijs worden teruggestuurd naar de dealer/plaats van aankoop samen met een beschrijving van de storing. Goederen die naar CTEK worden teruggestuurd, worden door CTEK beoordeeld en zijn alleen geldig met een goedgekeurd RMA-nummer (Return Material Authorisation) dat door CTEK aan de koper is verstrekt. Producten die rechtstreeks naar CTEK worden verzonden

zonder een RMA, worden naar de afzender teruggestuurd op diens kosten. De garantietermijn voor een product wordt vermeld in de toepasselijke gebruikershandleiding die bij het product is geleverd. De garantie is alleen geldig als de garantietermijn niet is verlopen. Als de garantieclaim van een defect product niet wordt goedgekeurd door CTEK, wordt het product alleen teruggestuurd naar de afzender als deze daar expliciet om verzoekt. De verzendkosten worden betaald door klant/dealer/plaats van aankoop. Defecte producten worden gerepareerd of vervangen door een uitwisselbaar product en teruggestuurd op kosten van CTEK. Als de garantietermijn is verlopen, wordt het product zonder verder onderzoek teruggestuurd op kosten van de klant/dealer/plaats van aankoop. Defecte producten worden door CTEK afgedankt als ze niet meer kunnen worden gerepareerd. CTEK behoudt zich het recht voor om zonder kennisgeving de algemene voorwaarden in dit document aan te passen, te wijzigen of te veranderen vanwege wijziging(en) in de beschikbaarheid van services, producten en/of reserveonderdelen of met het doel om te voldoen aan toepasselijke beleidsvoorschriften, regels, voorschriften en wetten.

### Beperkingen nationaal gebruik

Sommige landen, staten of provincies hebben andere elektrische codes en normen dan vermeld in deze handleiding. De installatie en het gebruik van het product moeten voldoen aan de plaatselijke voorschriften. Het product is bedoeld om door het algemene publiek te worden gebruikt. Het product is bedoeld voor locaties met zowel beperkte als niet-beperkte toegang.

### Copyright

Deze instructies worden verstrekt op basis van de huidige stand, en bevatten informatie die zonder voorafgaande kennisgeving kan worden gewijzigd. CTEK AB garandeert niet dat de volledige inhoud van de instructies correct is. CTEK AB is niet verantwoordelijk voor fouten, incidenten of schade die worden veroorzaakt door het niet volgen van de instructies in deze handleiding.

© Copyright CTEK AB 2023. Alle rechten voorbehouden. Het kopiëren, aanpassen of vertalen van deze instructies is ten strengste verboden zonder schriftelijke toestemming van CTEK AB, behalve wat door het auteursrecht is geregeld.

### Revisies

De omschrijvingen, informatie en specificaties in deze handleiding waren ten tijde van het drukken van kracht. Om er zeker van te zijn dat de onderhoudsinstructies compleet en up-to-date zijn,

dient u altijd de handleiding op onze website te lezen.

## Afkortingen

- APN Access Point Name (Toegangspuntnaam).
- CP Control Pilot.
- CCU Charge Controller Unit.
- DHCP Dynamic Host Configuration Protocol.
- OCL Outlet Controller Light.
- OCPP Open Charge Point Protocol.
- PP Proximity Pilot.
- PPP Point to Point Protocol.
- RFID Radio Frequency Identification.
- WWAN Wireless Wide Area Network.

## Bijlagen met elektrische schema's

01 A .....	A
01 B .....	B
01 C .....	C
01 D .....	D
CCU.....	E
4G-/RADIO-MODEM.....	E
CAB10 .....	E
3PH-UITGANG (EERSTE UITGANG) .....	F
1PH-UITGANG (EERSTE UITGANG) .....	F
3PH-KABEL (EERSTE UITGANG) .....	F
1PH-KABEL (EERSTE UITGANG) .....	G
3PH-UITGANG (TWEDE UITGANG).....	G
1PH-UITGANG (TWEDE UITGANG).....	G
3PH-KABEL (TWEDE UITGANG)..	H
1PH-KABEL (TWEDE UITGANG)...	H
OCL .....	H



	IT-nett Line-to-line 230V~	TN & TT-systems Line-to-line 400V~	TN & TT-systems Line-to-line 400V~
Single phase 230V~ Use 3-way jumper	Use 2-way jumper	Use 2-way jumper	No jumper
L1	L1	L1	L1
no connect	no connect	no connect	L2
no connect	L3	L3	L3
N	L2	N	N
PE	PE	PE	PE

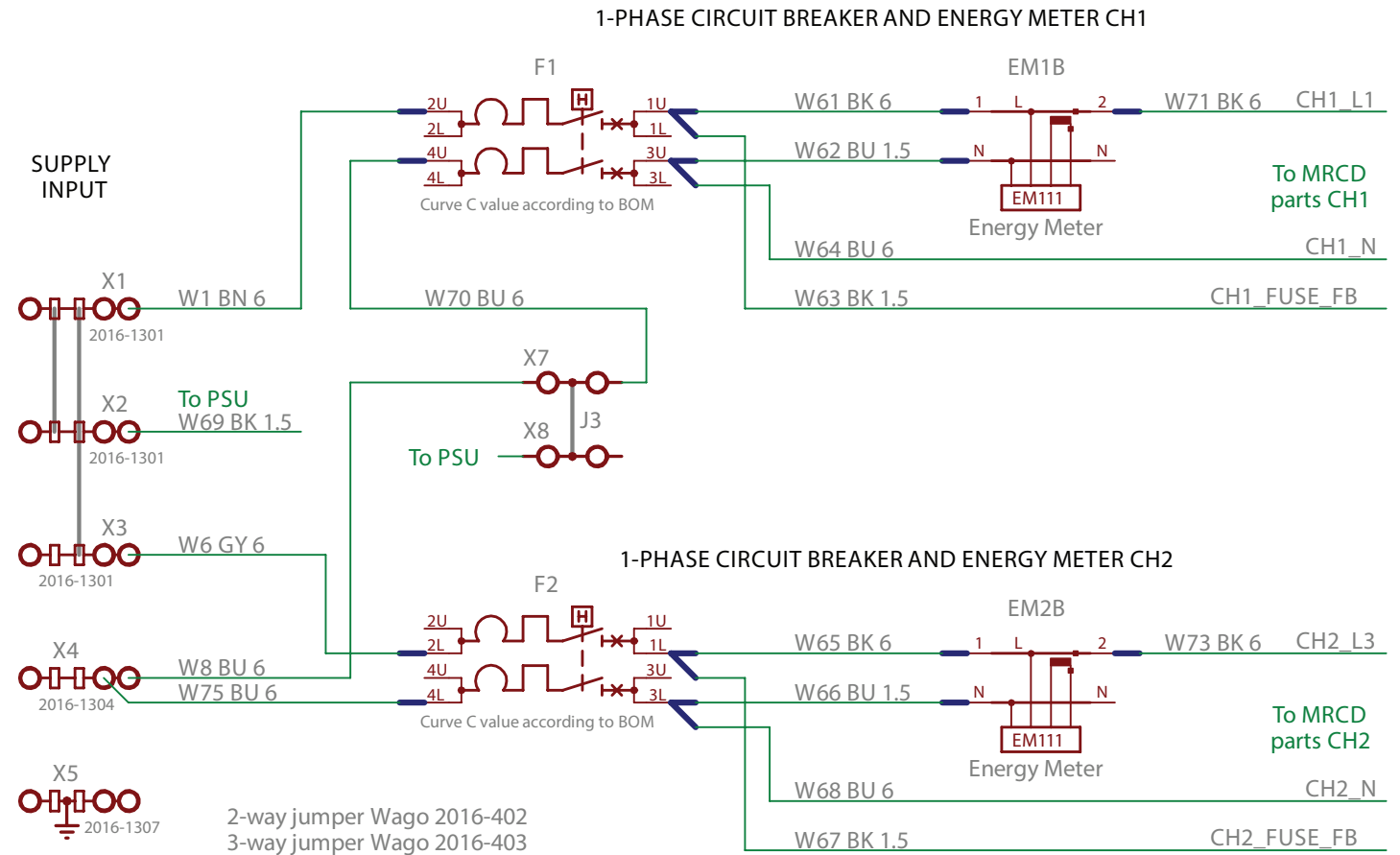



TN & TT-systems Line-to-line 400V~
L1
L2
L3
N
PE

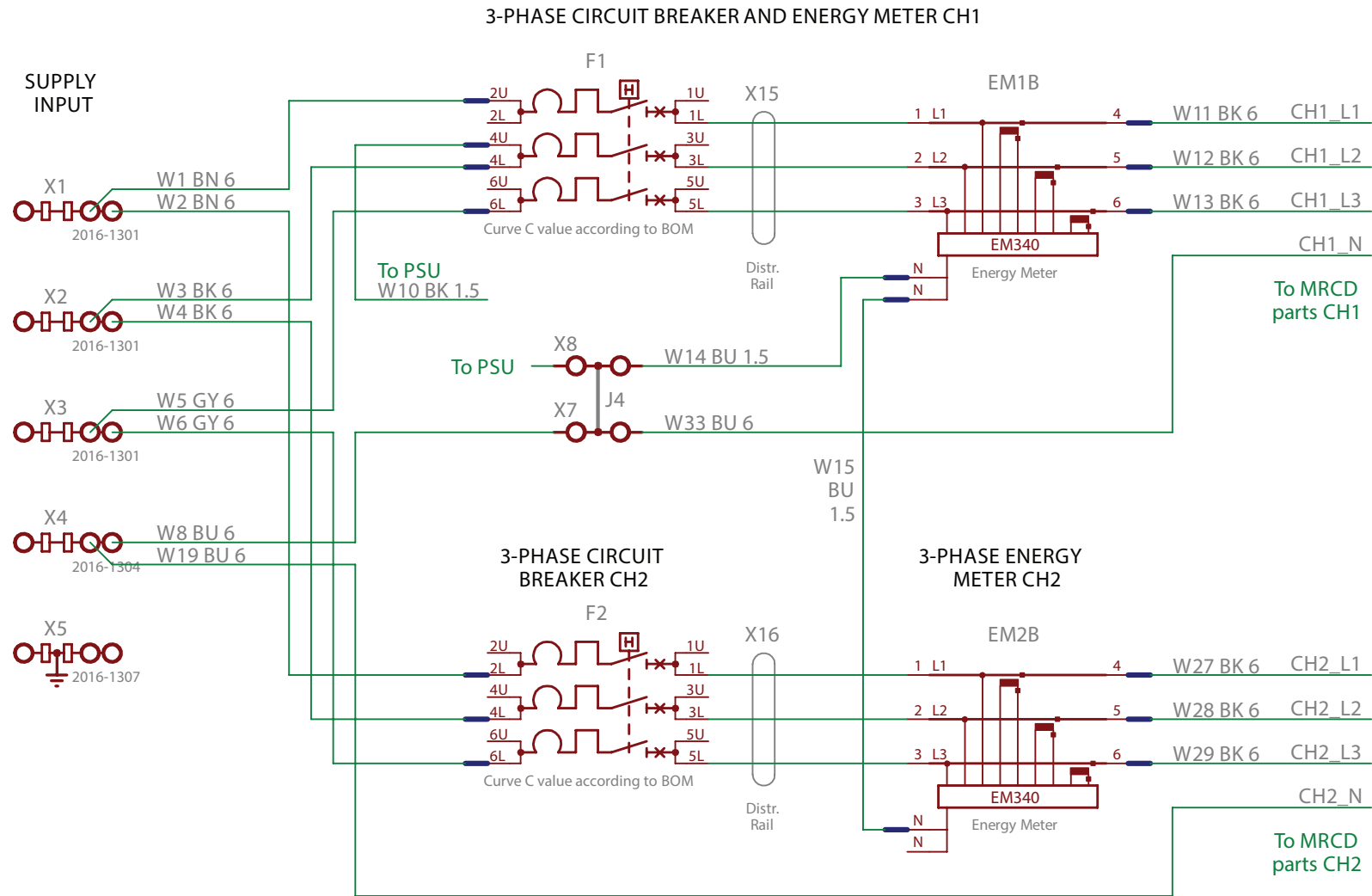



### MODULAR RESIDUAL CURRENT DEVICE PARTS CH1

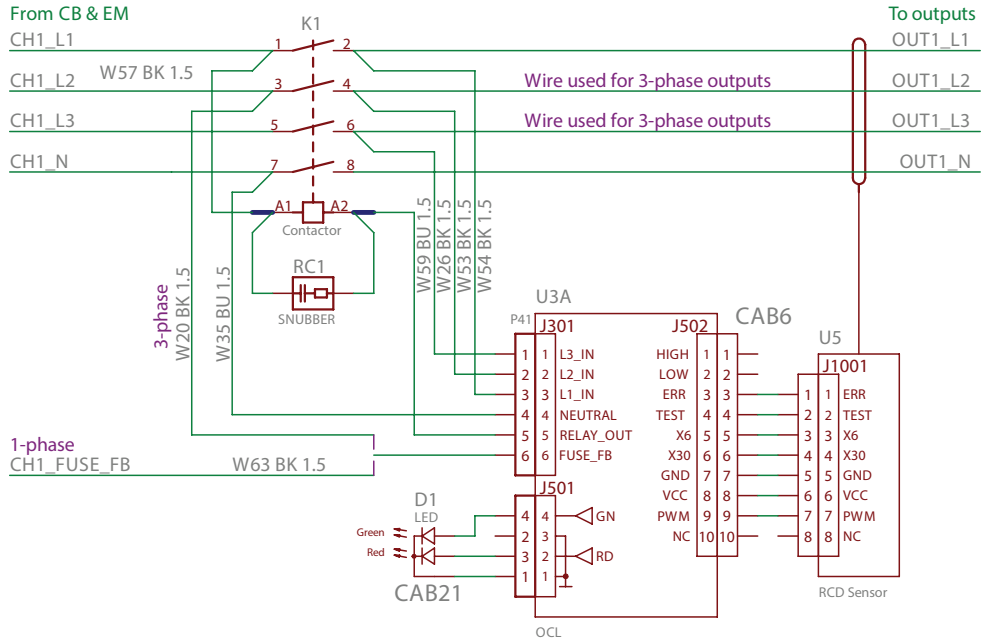

### MODULAR RESIDUAL CURRENT DEVICE PARTS CH2

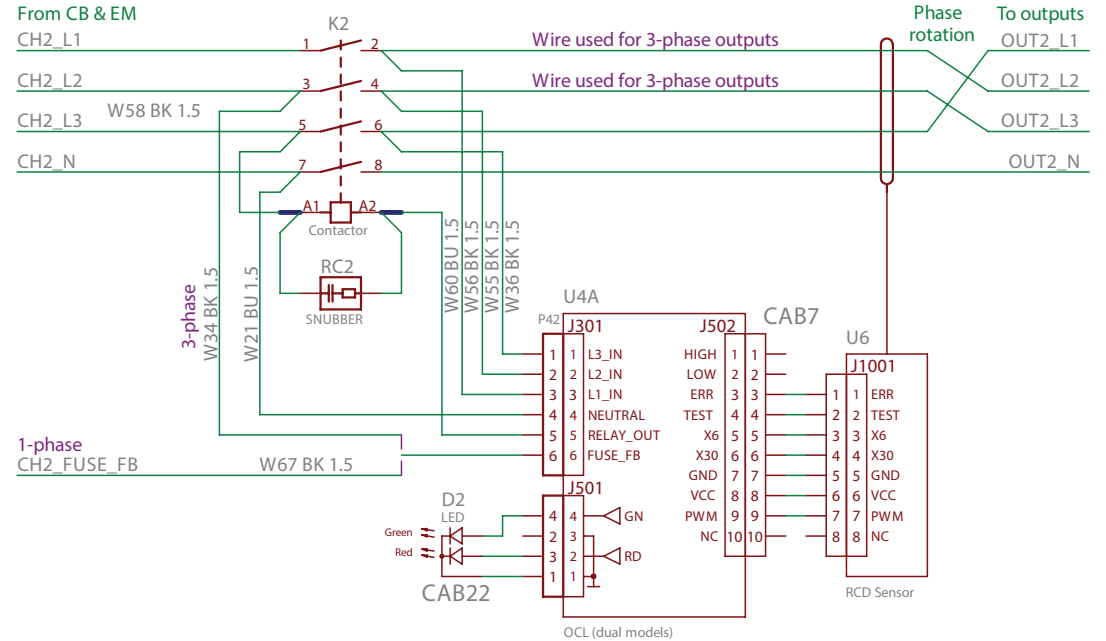

The Modular RCD (MRCD) as defined in IEC 60947-2, are built from the following parts; contactor K1, controller U3, sensor U5, button S1 and LED indicator D1 for the channel which is always present and contactor K2, controller U4, sensor U6, button S2 and LED indicator D2 for the channel which is added to make dual outputs. This MRCD trips below 30mA AC and 6mA DC. The threshold values are determined by the sensors. The control units U3 and U4 contain failure latches.

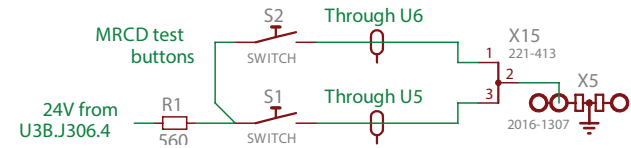



### INTERNAL SUPPLY

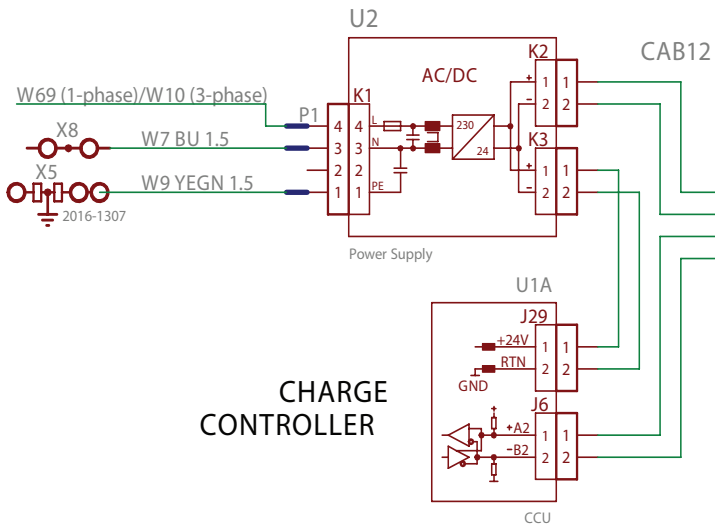

### OUTPUT CONTROLLER MODBUS CHAIN

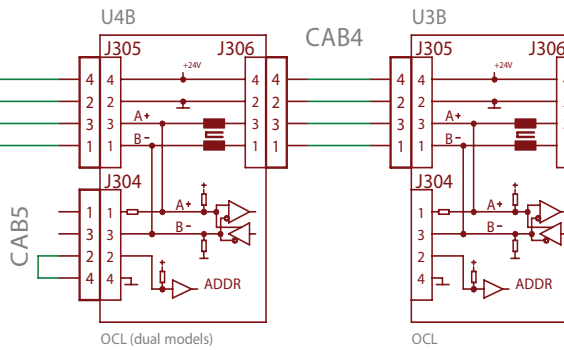

### 3-PHASE ENERGY METERS MODBUS CHAIN

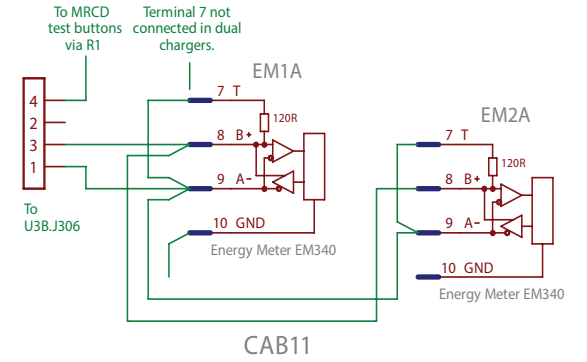

### 1-PHASE ENERGY METERS MODBUS CHAIN

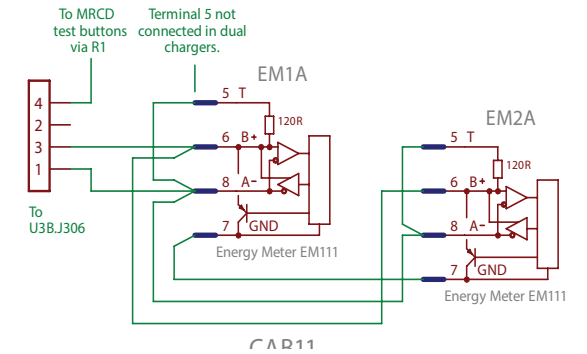



# CCU

U3

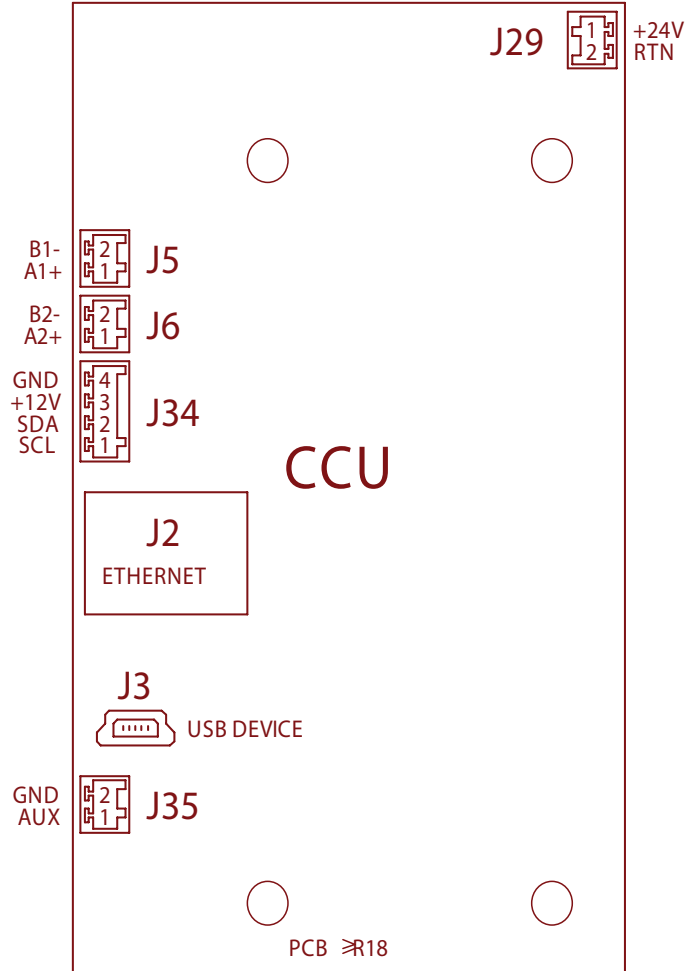

CCU board connectors

# 4G/RADIO MODEM

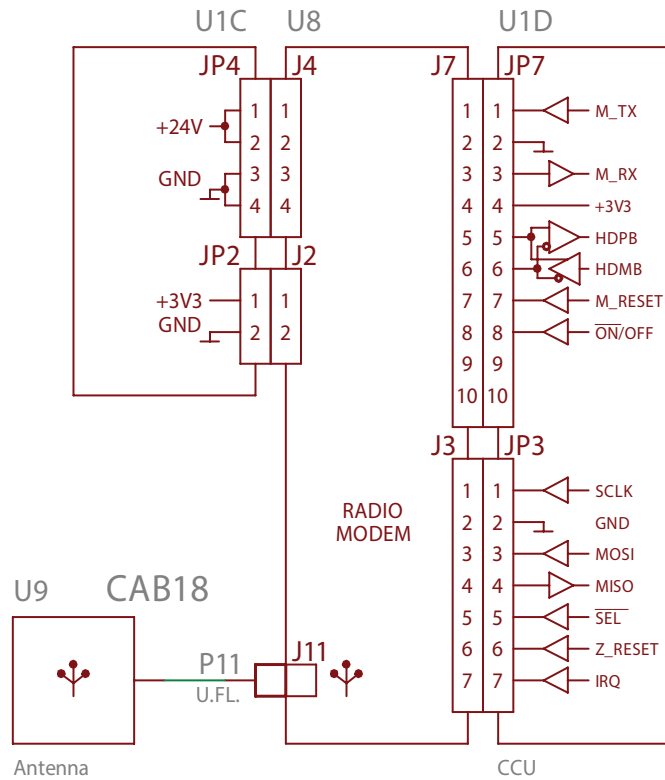

# CAB10

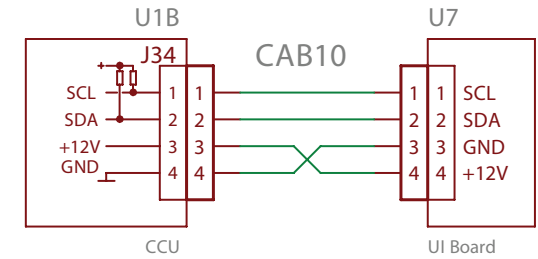

# TAMPERING SWITCH

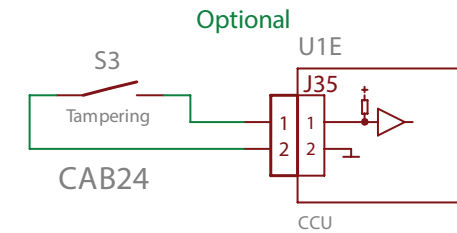



## 3PH OUTLET (FIRST OUTPUT)

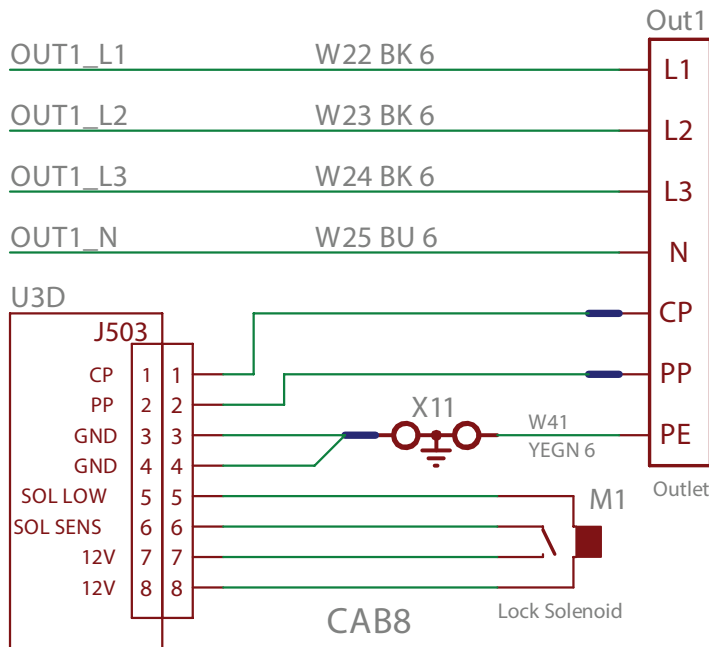

## 1PH OUTLET (FIRST OUTPUT)

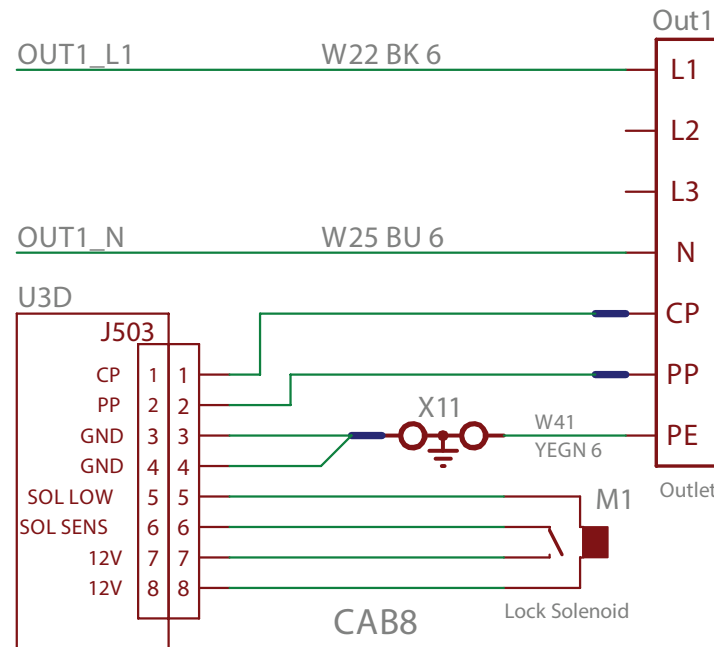

## 3PH CABLE (FIRST OUTPUT)

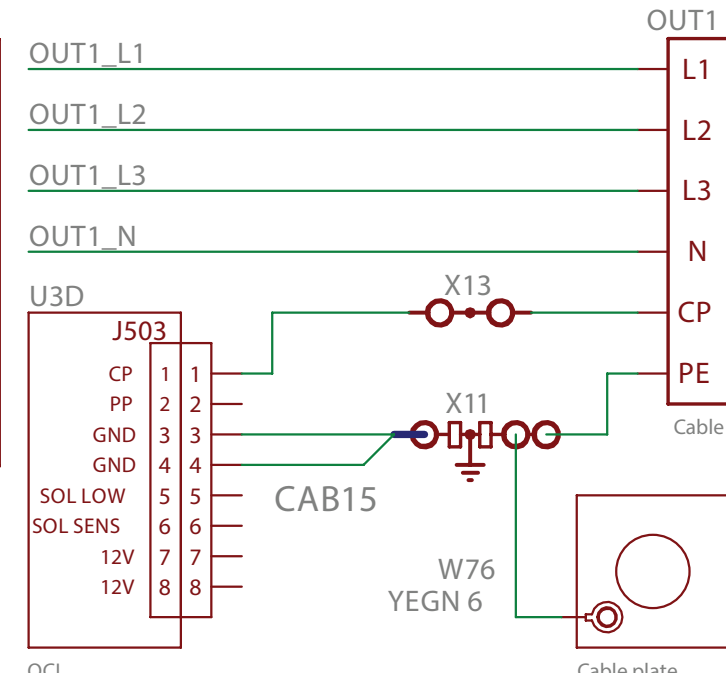

### TRANSLATIONS

DA	3-FASET UDTAG (FØRSTE UDTAG)
DE	3PH-ANSCHLUSS (ERSTER ANSCHLUSS)
EL	ΤΡΙΦΑΣΙΚΟΣ ΡΕΥΜΑΤΟΔΟΤΗΣ (ΠΡΩΤΟΣ ΡΕΥΜΑΤΟΔΟΤΗΣ)
ES	TOMA TRIFÁSICA (PRIMERA TOMA)
ET	3PH PISTIKUPESA (ESIMENE PISTIKUPESA)
FI	3-VAIHEPISTOKE (ENSIMMÄINEN LÄHTÖ)
FR	SORTIE 3 PH (PREMIÈRE PRISE)
IT	PRESA 3PH (PRIMA PRESA)
LT	3PH IŠVESTIS (PIRMOJI IŠVESTIS)
LV	3PH LIGZDA (PIRMĀ LIGZDA)
NO	3-FASET UTTAK (FØRSTE UTTAK)
NL	3PH-UITGANG (EERSTE UITGANG)
PL	3-FAZOWE WYJŚCIE (PIERWSZE WYJŚCIE) E
PT	SAÍDA TRIFÁSICA (PRIMEIRA SAÍDA)
SV	TREFASUTTAG (FØRSTA UTTAGET)

### TRANSLATIONS

DA	1-FASET UDTAG (FØRSTE UDTAG)
DE	1PH-ANSCHLUSS (ERSTER ANSCHLUSS)
EL	ΜΟΝΟΦΑΣΙΚΟΣ ΡΕΥΜΑΤΟΔΟΤΗΣ (ΠΡΩΤΟΣ ΡΕΥΜΑΤΟΔΟΤΗΣ)
ES	TOMA MONOFÁSICA (PRIMERA TOMA)
ET	1PH PISTIKUPESA (ESIMENE PISTIKUPESA)
FI	1-VAIHEPISTOKE (ENSIMMÄINEN LÄHTÖ)
FR	SORTIE 1 PH (PREMIÈRE PRISE)
IT	PRESA 1PH (PRIMA PRESA)
LT	1PH IŠVESTIS (PIRMOJI IŠVESTIS)
LV	1PH LIGZDA (PIRMĀ LIGZDA)
NO	1-FASET UTTAK (FØRSTE UTTAK)
NL	1PH-UITGANG (EERSTE UITGANG)
PL	1-FAZOWE WYJŚCIE (PIERWSZE WYJŚCIE)
PT	SAÍDA MONOFÁSICA (PRIMEIRA SAÍDA)
SV	ENFASUTTAG (FØRSTA UTTAGET)

### TRANSLATIONS

DA	3-FASET KABEL (FØRSTE UDTAG)
DE	3PH-KABEL (ERSTER ANSCHLUSS)
EL	ΤΡΙΦΑΣΙΚΟ ΚΑΛΩΔΙΟ (ΠΡΩΤΟΣ ΡΕΥΜΑΤΟΔΟΤΗΣ)
ES	CABLE TRIFÁSICO (PRIMERA TOMA)
ET	3PH KAABEL (ESIMENE PISTIKUPESA)
FI	3-VAIHEKAAPELI (ENSIMMÄINEN LÄHTÖ)
FR	CÂBLE 3 PH (PREMIÈRE PRISE)
IT	CAVO 3PH (PRIMA PRESA)
LT	3PH KABELIS (PIRMOJI IŠVESTIS)
LV	3PH KABELIS (PIRMĀ LIGZDA)
NO	3-FASET KABEL (FØRSTE UTTAK)
NL	3PH-KABEL (EERSTE UITGANG)
PL	PRZEWÓD 3-FAZOWY (PIERWSZE WYJŚCIE)
PT	CABO TRIFÁSICO (PRIMEIRA SAÍDA)
SV	TREFASKABEL (FØRSTA UTTAGET)



## 1PH CABLE (FIRST OUTPUT)

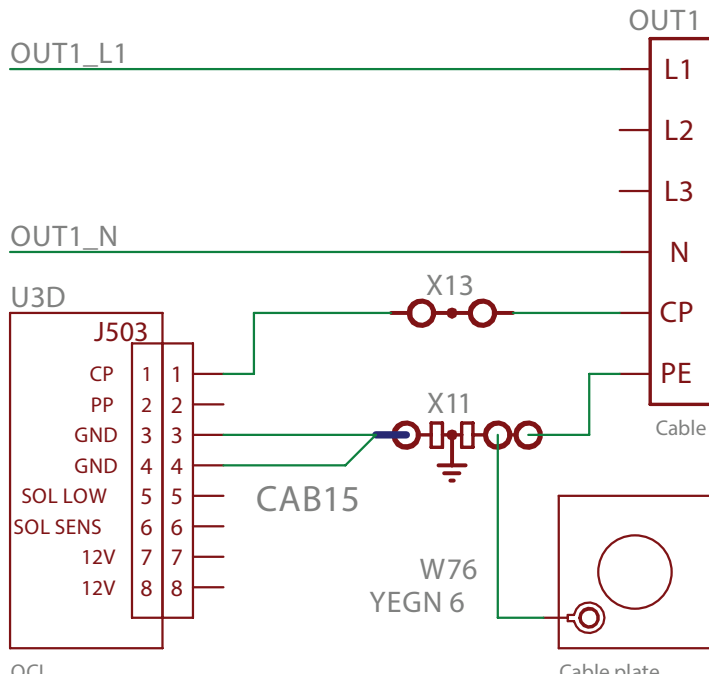

## 3PH OUTLET (SECOND OUTPUT)

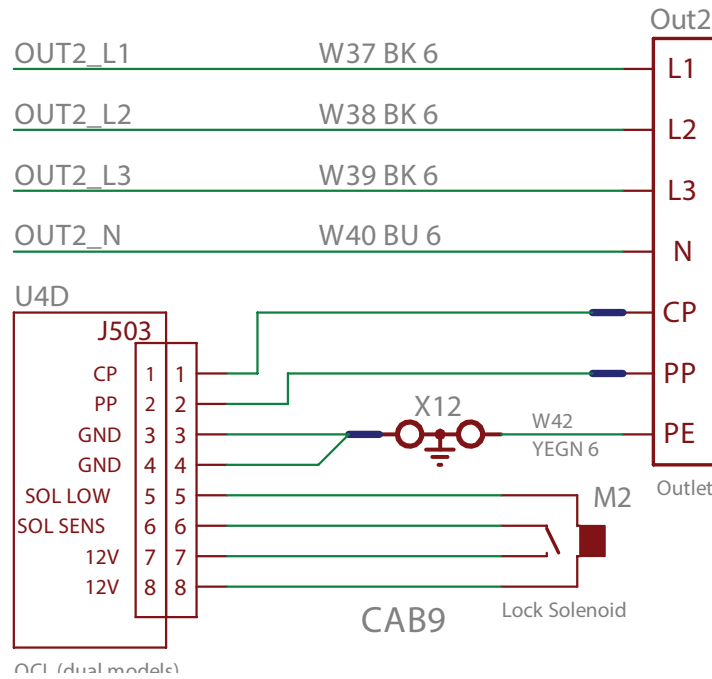

## 1PH OUTLET (SECOND OUTPUT)

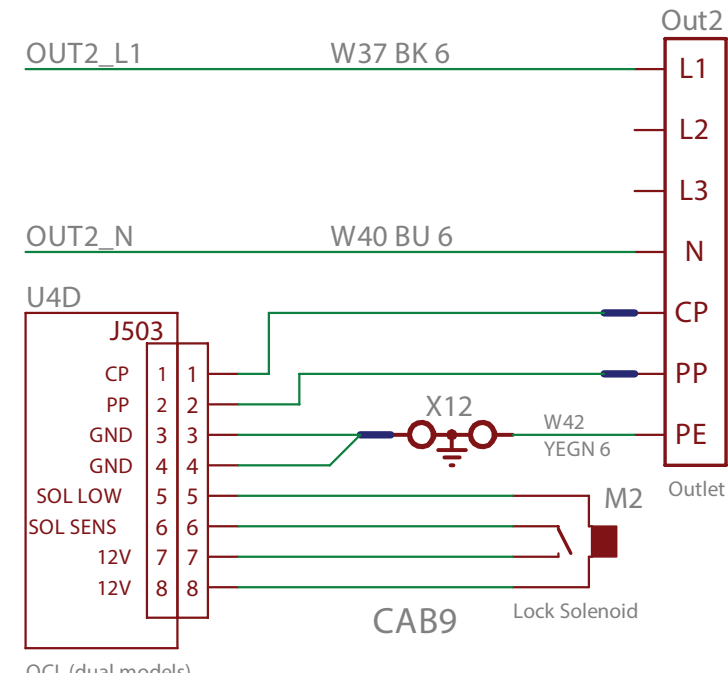

### TRANSLATIONS

DA	1-FASET KABEL (FØRSTE UDTAG)
DE	1PH-KABEL (ERSTER ANSCHLUSS)
EL	ΜΟΝΟΦΑΣΙΚΟ ΚΑΛΩΔΙΟ (ΠΡΩΤΟΣ ΡΕΥΜΑΤΟΔΟΤΗΣ)
ES	CABLE MONOFÁSICO (PRIMERA TOMA)
ET	1PH KAABEL (ESIMENE PISTIKUPESA)
FI	1-VAIHEKAAPPELI (ENSIMMÄINEN LÄHTÖ)
FR	CÂBLE 1 PH (PREMIÈRE PRISE)
IT	CAVO 1PH (PRIMA PRESA)
LT	1PH KABELIS (PIRMOJI IŠVESTIS)
LV	1PH KABELIS (PIRMĀ LIGZDA)
NO	1-FASET KABEL (FØRSTE UTTAK)
NL	1PH-KABEL (EERSTE UITGANG)
PL	PRZEWÓD 1-FAZOWY (PIERWSZE WYJŚCIE) F
PO	CABO MONOFÁSICO (PRIMEIRA SAÍDA)
SE	ENFASKABEL (FØRSTA UTTAGET)

### TRANSLATIONS

DA	3-FASET UDTAG (ANDET UDTAG)
DE	3PH-ANSCHLUSS (ZWEITER ANSCHLUSS)
EL	ΤΡΙΦΑΣΙΚΟΣ ΡΕΥΜΑΤΟΔΟΤΗΣ (ΔΕΥΤΕΡΟΣ ΡΕΥΜΑΤΟΔΟΤΗΣ)
ES	TOMA TRIFÁSICA (SEGUNDA TOMA)
ET	3PH PISTIKUPESA (TEINE PISTIKUPESA)
FI	3-VAIHEPISTOKE (TOINEN LÄHTÖ)
FR	SORTIE 3 PH (DEUXIÈME PRISE)
IT	PRESA 3PH (SECONDA PRESA)
LT	3PH IŠVESTIS (ANTROJI IŠVESTIS)
LV	3PH LIGZDA (OTRĀ LIGZDA)
NO	3-FASET UTTAK (ANDRE UTTAK)
NL	3PH-UITGANG (TWEDE UITGANG)
PL	WYJŚCIE 3-FAZOWE (DRUGIE WYJŚCIE)
PO	SAÍDA TRIFÁSICA (SEGUNDA SAÍDA)
SE	TREFASUTTAG (ANDRA UTTAGET)

### TRANSLATIONS

DA	1-FASET UDTAG (ANDET UDTAG)
DE	1PH-ANSCHLUSS (ZWEITER ANSCHLUSS)
EL	ΜΟΝΟΦΑΣΙΚΟΣ ΡΕΥΜΑΤΟΔΟΤΗΣ (ΔΕΥΤΕΡΟΣ ΡΕΥΜΑΤΟΔΟΤΗΣ)
ES	TOMA MONOFÁSICA (SEGUNDA TOMA)
ET	1PH PISTIKUPESA (TEINE PISTIKUPESA)
FI	1-VAIHEPISTOKE (TOINEN LÄHTÖ)
FR	SORTIE 1 PH (DEUXIÈME PRISE)
IT	PRESA 1PH (SECONDA PRESA)
LT	1PH IŠVESTIS (ANTROJI IŠVESTIS)
LV	1PH LIGZDA (OTRĀ LIGZDA)
NO	1-FASET UTTAK (ANDRE UTTAK)
NL	1PH-UITGANG (TWEDE UITGANG)
PL	WYJŚCIE 1-FAZOWE (DRUGIE WYJŚCIE)
PO	SAÍDA MONOFÁSICA (SEGUNDA SAÍDA)
SE	ENFASUTTAG (ANDRA UTTAGET)



### 3PH CABLE (SECOND OUTPUT)

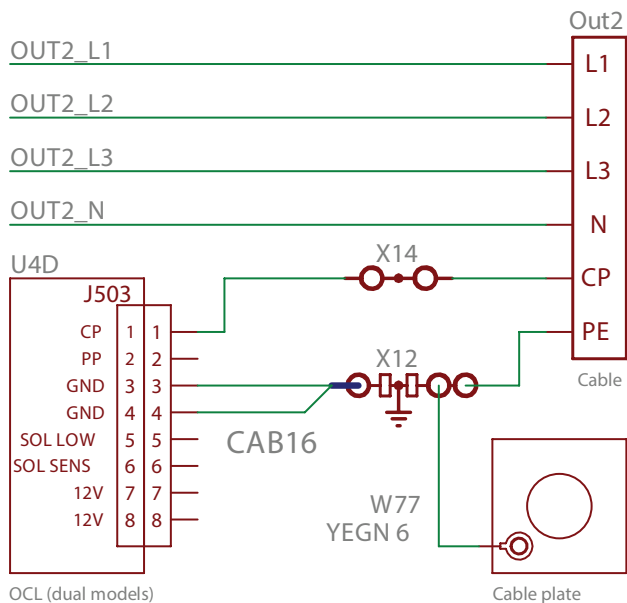

OCL (dual models)

### 1PH CABLE (SECOND OUTPUT)

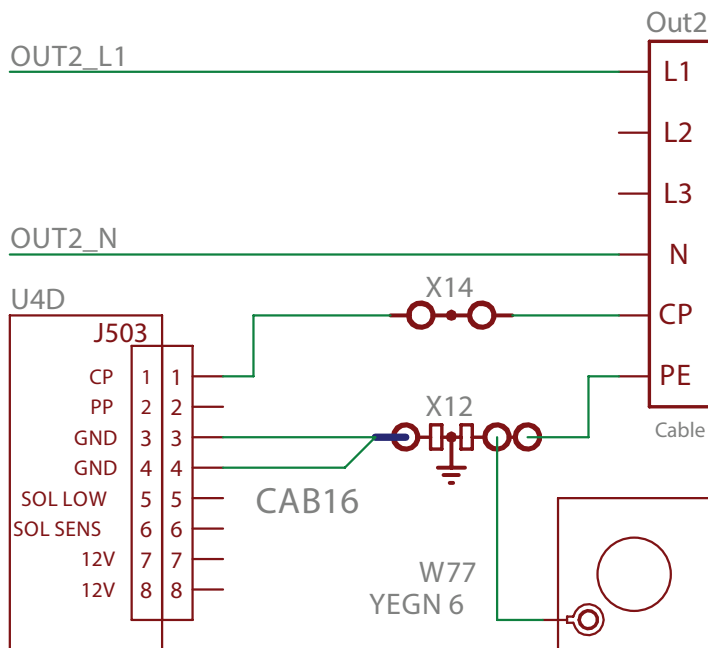

OCL (dual models)

### OCL

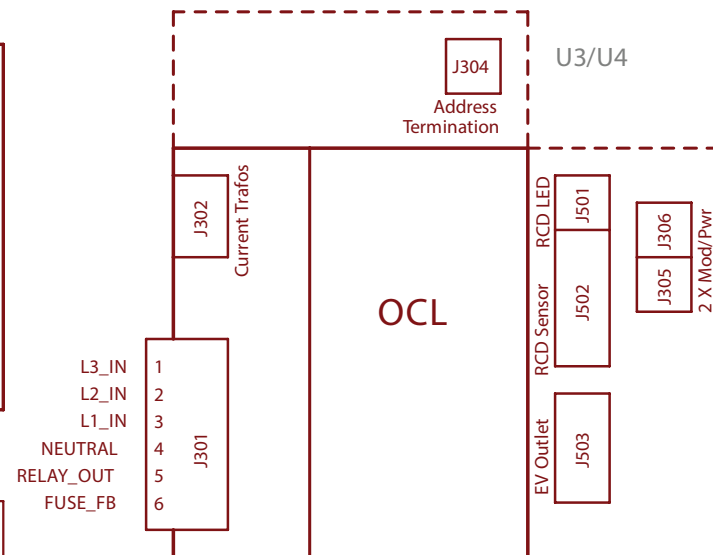

TRANSLATIONS	
DA	3-FASET KABEL (ANDET UDTAG)
DE	3PH-KABEL (ZWEITER ANSCHLUSS)
EL	ΤΡΙΦΑΣΙΚΟ ΚΑΛΩΔΙΟ (ΔΕΥΤΕΡΟΣ ΠΡΕΥΜΑΤΟΔΟΤΗΣ)
ES	CABLE TRIFÁSICO (SEGUNDA TOMA)
ET	3PH KAABEL (TEINE PISTIKUPESA)
FI	3-VAIHEKAAPELI (TOINEN LÄHTÖ)
FR	CÂBLE 3 PH (DEUXIÈME PRISE)
IT	CAVO 3PH (SECONDA USCITA)
LT	3PH KABELIS (ANTROJI IŠVESTIS)
LV	3PH KABELIS (OTRĀ LIGZDA)
NO	3-FASET KABEL (ANDRE UTTAK)
NL	3PH-KABEL (TWEEDE UITGANG) G
PL	PRZEWÓD 3-FAZOWY (DRUGIE WYJŚCIE)
PT	CABO TRIFÁSICO (SEGUNDA SAÍDA)
SV	TREFASKABEL (ANDRA UTTAGET)

TRANSLATIONS	
DA	1-FASET KABEL (ANDET UDTAG)
DE	1PH-KABEL (ZWEITER ANSCHLUSS)
EL	ΜΟΝΟΦΑΣΙΚΟ ΚΑΛΩΔΙΟ (ΔΕΥΤΕΡΟΣ ΠΡΕΥΜΑΤΟΔΟΤΗΣ)
ES	CABLE MONOFÁSICO (SEGUNDA TOMA)
ET	1PH KAABEL (TEINE PISTIKUPESA)
FI	1-VAIHEKAAPELI (TOINEN LÄHTÖ)
FR	CÂBLE 1 PH (DEUXIÈME PRISE)
IT	CAVO 1PH (SECONDA USCITA)
LT	1PH KABELIS (ANTROJI IŠVESTIS)
LV	1PH KABELIS (OTRĀ LIGZDA)
NO	1-FASET KABEL (ANDRE UTTAK)
NL	1PH-KABEL (TWEEDE UITGANG) G
PL	PRZEWÓD 1-FAZOWY (DRUGIE WYJŚCIE)
PT	CABO MONOFÁSICO (SEGUNDA SAÍDA)
SV	ENFASKABEL (ANDRA UTTAGET)

# CTEK

[WWW.CTEK.COM](http://WWW.CTEK.COM)

